

Gebruikershandleiding

# Snelroldeur SR Prime / Strong

Benutzerhandbuch

# Schnellaufrolltor SR Prime / Strong

Manuel d'utilisation

# Porte a enroulement SR Prime / Strong

NL

DE

FR



*Intelligent Door Solutions*

Gebruikershandleiding  
Snelroldeur **SR Prime / Strong**

**Nederlands**



*Intelligent Door Solutions*

# Inhoud

1. Orderspecifieke gegevens.....	1
2. Inleiding - Lees dit eerst!.....	2
3. Oneigenlijk gebruik.....	2
4. Garantiebepalingen.....	2
5. Onderdelen van de deur .....	3
6. Productbeschrijving .....	4
7. Technische specificaties .....	5
8. Bediening (gebruik vd deur) .....	6
9. Veiligheidsvoorzieningen.....	8
10. Afstellen timer .....	8
11. Onderhoud.....	8
12. Storingen.....	9
13. Controle bij oplevering.....	10
14. Notities .....	12
Copyright.....	44



## Let op!

Afhankelijk van de bestelde toebehoren kan de levering bijkomende handleidingen bevatten, bijvoorbeeld voor de besturing van de deur. Lees deze handleidingen ook zorgvuldig en volledig door. Neem de opmerkingen in acht en volg de veiligheids- en waarschuwingsrichtlijnen van deze handleidingen nauwkeurig op.

+++ WAARSCHUWING +++ WAARSCHUWING +++

## Geachte klant,

Dank u voor het kiezen van een Novoferm produkt. We hopen dat u er tevreden over bent en dat het al uw verwachtingen overtreft. Mocht er iets niet naar volle tevredenheid zijn, dan kunt u contact opnemen op telefoonnummer **088-8888-112\***

- Bij het falen van de deur (stroef lopen of andere storingen) dient onmiddellijk met een vakman contact te worden opgenomen voor de controle of herstelling van de deur.
- Deze gebruikershandleiding dient gedurende de gehele gebruiksperiode te worden bewaard!

\* alleen beschikbaar in Nederland

\* nur in den Niederlanden

\* only available in the Netherlands

\* disponible uniquement aux Pays-Bas

\* sólo está disponible en los Países Bajos

\* disponível apenas na Holanda

## 1 Orderspecifieke gegevens

Deze gebruikershandleiding is van toepassing op de navolgende NovoSpeed snelroldeur:

Type:

.....

Ordernummer:

.....

Datum oplevering:

.....

Servicebedrijf:

.....

Op een van de kolommen en/of op de besturingskast vindt u een typeplaatje, waarop het ordernummer van uw deur staat. Vermeld dit bij contact met uw dealer.

# Gebruikershandleiding Nederlands

NL

## 2 Inleiding - Lees dit eerst!

Lees voor gebruik van uw snelroldeur eerst deze gebruikershandleiding volledig door. Goed gebruik van de deur verhoogt uw veiligheid en het heeft een hoge levensduur en minder onderhoudskosten tot gevolg.

Deze gebruikershandleiding beschrijft het gebruik van een deur, gemonteerd en afgesteld door een geautoriseerde dealer of een ter zake kundig monteur.

Een elektrisch aangedreven deur mag pas gebruikt worden nadat een conformiteitsverklaring is afgegeven (CE-markering aangebracht).

Een Prestatieverklaring volgens EU Verordening Nr. 305/2011 Aanhang III (Bouwproductenverordening) dient vanaf 1 juli 2013 als separaat document aan de gebruiker te worden overhandigd.

Deze handleiding is bedoeld voor de dagelijks gebruiker van de deur en dient in de directe nabijheid van de deur te worden bewaard.



## Waarschuwing

**Bij inbedrijfsstelling dient de ter zake kundige monteur te letten op mogelijke gevaren en er zich van te overtuigen dat de deur mechanisch goed functioneert zodat deze met de hand te bedienen is. (EN 12604 en EN 12453).**

+++ WAARSCHUWING +++ WAARSCHUWING +++

- Instrueer alle gebruikers hoe men de snelroldeur dient te bedienen.
- Sta niet toe dat derden (bijv. bezoekers) de deur bedienen.

De fabrikant is niet verantwoordelijk voor schade en letsels ontstaan als gevolg van gebruikshandelingen die in tegenspraak zijn met deze handleiding.

Wijziging of uitbreiding van het geleverde product mag enkel door de leverancier worden uitgevoerd.



## Belangrijk!

- Het toepassingsgebied van deze snelroldeur is vastgelegd in de EN 13241
- De montage, reparatie, onderhoud en demontage van de deur dient door een ter zake kundige monteur te worden uitgevoerd volgens EN12635

+ BELANGRIJK +++ BELANGRIJK +++ BELANGRIJK +

## Gebruiksdoel

Deze snelroldeur is bedoeld voor inbouw in het toegangsbereik van personen om zodoende een veilige doorgang van goederen en voertuigen al dan niet begeleid door personen te waarborgen in zowel industriële- bedrijfs- en woonomgevingen. Het toepassingsgebied van deze deur wordt bepaald door EN 13241.

## Werking van de snelroldeur

De deur opent door het deurblad op te rollen (zie hfdst.8). Een elektrische aandrijving drijft de as aan. Aan beide zijden van het deurblad bevinden zich kolommen die het deurblad geleiden.

## 3 Oneigenlijk gebruik

- Plaats nooit voorwerpen tegen het deurblad of tegen de bovenrol.
- Bevestig nooit gewichtverhogende delen aan het deurblad.
- Gebruik de deur nooit als takel.
- Gebruik voor het openen en sluiten nooit andere dan de daarvoor aangebrachte schakelaars.

## 4 Garantiebepalingen

Novoform voorwaarden, gedeponeed bij de Kamer van koophandel onder nr. 06067599. Versie 2.0 d.d. 1 maart 2017.

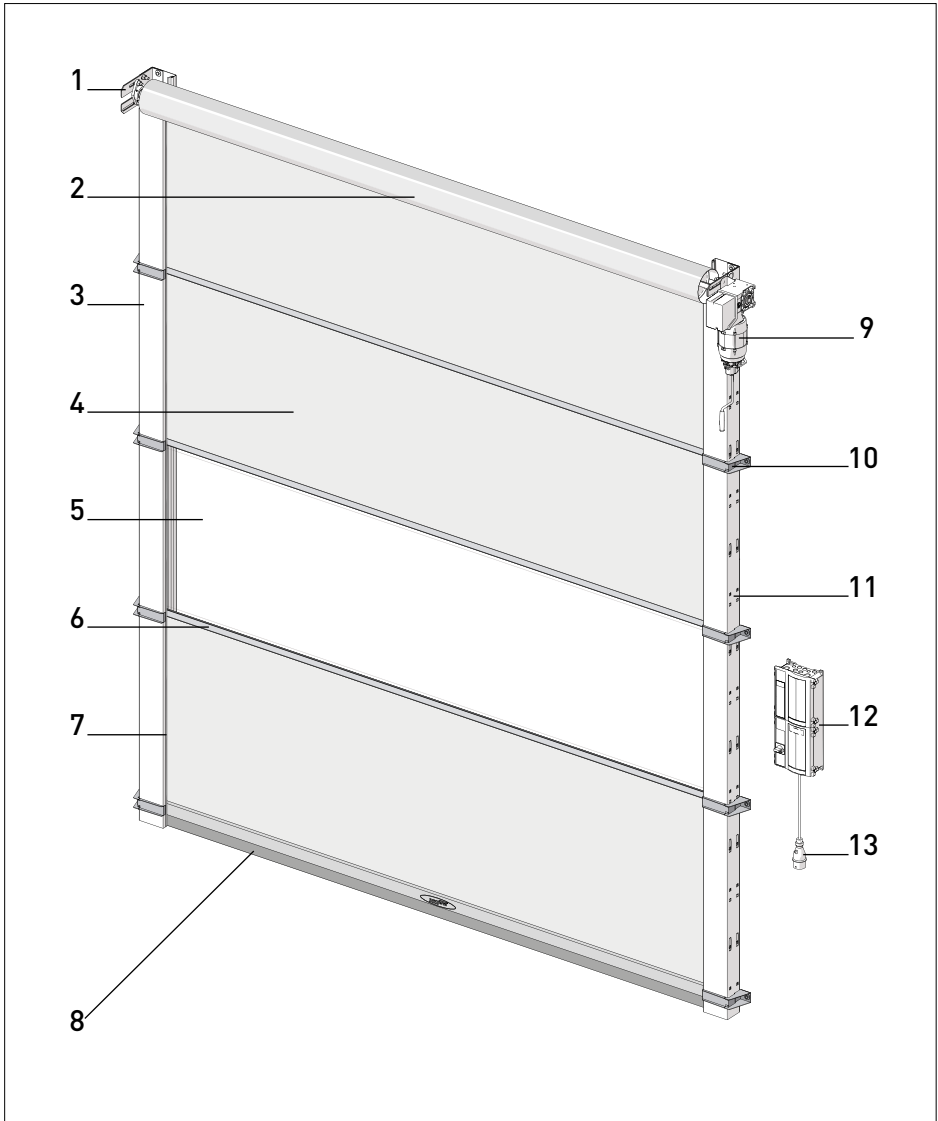

## 5 Onderdelen van de deur

- |   |                                |    |                                |
|---|--------------------------------|----|--------------------------------|
| 1 | Console                        | 8  | Onderbalk (FlexEdge/HardEdge)* |
| 2 | Bovenrol                       | 9  | Aandrijving                    |
| 3 | Kolom                          | 10 | Verstevigingsbeugel*           |
| 4 | Deurblad 0,7 mm of 1,2 mm* dik | 11 | Lichtgordijn in de kolom       |
| 5 | Vensters of zichtsectie*       | 12 | Besturing                      |
| 6 | Aluminium verstijver profiel*  | 13 | 230/400V aansluiting*          |
| 7 | Afdichtingsborstel / -rubber*  |    |                                |

\* Afhankelijk van de gekozen configuratie.

## **6** Productbeschrijving

De Novoferm SpeedRoller Prime / Strong is een snelroldeur met elektrische aandrijving. Toepassing vindt plaats in de retail, industrie en utiliteitsbouw bij binnenopeningen. De functionaliteiten zijn energiebesparing, tochtwering en klimaatbeheersing.

### **6.1** Samenstelling, opbouw

De Novoferm SR Prime / Strong bestaat uit een deurplaat, die elektrisch aangedreven op een wals boven de dagopening wordt opgerold. Aan de onderzijde van de deurplaat bevindt zich een zachte rubberen FlexEdge of een stevige aluminium HardEdge onderbalk met zachte onderrubber. De twee deurkolommen bestaan uit stalen profielen met een tochtafdichting, die zorgt voor de geleiding van de deurplaat. De kolommen vormen één stabiel geheel met de consoles, waar de bovenrol en de aandrijving aan worden bevestigd.

### **6.2** Materialen

De kolom is samengesteld uit twee gezette sendzimir verzinkte stalen profielen met afdichtingen, die voor installatie en onderhoud demontabel zijn. De horizontale wals is van staal. De onderbalk is van rubber of van aluminium. De deurplaat is van 0,7 mm of optioneel 1,2 mm dik kunststofdoek met een polyester versterkings-inlage. De deurplaat kan uit één stuk bestaan, of uit secties die zijn voorzien van aluminium verstevigingsprofielen.

### **6.3** Kleur

De deurplaat is naar keuze in de kleuren blauw, rood, grijs, oranje, geel, zwart of wit verkrijgbaar en standaard voorzien van een zichtsectie.

### **6.4** Aandrijving

De deur wordt aangedreven door een elektromotor met reductor. De bovenrol wordt rechtstreeks aangedreven. Aandrijfzijde naar keuze rechts (standaard) of links.

### **6.5** Besturing / bediening

- de deur wordt geleverd met drukknoppen (open-stop-dicht) op de voorzijde van de schakelkast

Andere bedieningsvormen die op de standaard besturing kunnen worden aangesloten zijn:

- drukknop, trekschakelaar of radiografische bediening handzender. Deze hebben dan allemaal de functie: eerste keer bedienen, de deur gaat open; tweede keer bedienen, de deur gaat dicht
- radiografische bediening d.m.v. 3-knops handzender met de functie op-stop-neer

### **6.6** Beveiliging

- bij stroomuitval kan de deur handmatig worden geopend
- In de kolommen zit standaard een lichtgordijn aangebracht (tot 2500mm hoogte). Bij onderbroken straal zal de deur niet sluiten
- de FlexEdge rubberen onderbalk is ongevaarlijk voor personen of goederen. De HardEdge onderbalk heeft een multilene 'Break-Away' voorziening (zonder noodstopfunctie)

### **6.7** Bouwkundige voorzieningen en aansluiting

- onder normale omstandigheden zijn er voor de montage en bevestiging van een snelroldeur geen speciale bouwkundige voorzieningen noodzakelijk
- voor het elektrisch aansluiten dient er een wandcontactdoos te zijn binnen een straal van 500 mm van de te plaatsen schakelkast (CEE-form 3-NPE/400V/50Hz/16A). Deze wordt standaard op ca. 1500 mm hoogte van de vloer onder de aandrijving geplaatst
- bij schakelkast met frequentieregelaar dient er een wandcontactdoos te zijn binnen een straal van 500 mm van de te plaatsen schakelkast (CEE-form blauw, 1 x 230V afgezekerd, traag 16 A en voorzien van een aardlekschakelaar van minimaal 300 mA). Deze wordt standaard op ca. 1500 mm hoogte van de vloer aan de aandrijfzijde geplaatst

## 6.8 Opties

### Besturing en bediening

- bediening door drukknoppen, trekschakelaars, lichtgordijn, radar, inductielus of radiografisch
- 'halve hoogte'-stop (t.b.v. personendoorgang)
- sluisbesturing in combinatie met een andere deur
- andere aansluitwaarden dan 3N~400V/50Hz/16A

### Beveiliging

- aansluiting van verkeerslichten (rood/groen of rood en groen)
- voorwaarschuwings-flitslicht (oranje of rood)

### Uitvoering

- verstijver profielen in het deurblad
- verstevingingsbeugels om de kolommen
- kunststof kap over bovenrol
- kunststof kap over bovenrol en aandrijving
- kolommen en kap in RAL-kleur naar keuze

## 7 Technische gegevens

### 7.1 Afmetingen

- max. breedte
- max. hoogte
- max. oppervlak
- zijruimte aangedreven zijde (walshoogte)
- zijruimte t.p.v. de aandrijving
- zijruimte t.p.v. de aandrijving t.b.v. inbouw
- zijruimte kolommen
- bovenruimte

<b>PRIME</b> 3500 mm	<b>STRONG</b> 5000 mm
<b>PRIME</b> 3500 mm	<b>STRONG</b> 5000 mm
<b>PRIME</b> 12,25 m <sup>2</sup>	<b>STRONG</b> 25 m <sup>2</sup>
<b>PRIME</b> 175 mm	<b>STRONG</b> 175 / 200 mm
<b>PRIME</b> 285 mm	<b>STRONG</b> 300 mm
<b>PRIME</b> min. 395 mm	<b>STRONG</b> min. 410 mm
<b>PRIME</b> 145 mm	<b>STRONG</b> 145 mm
<b>PRIME</b> 350 mm	<b>STRONG</b> 350 mm

### 7.2 Aandrijving

- netspanning standaard: 3NPE~400V/50Hz/16A
- netspanning bij frequentieregelaar: LNPE~230V/50Hz/16AT
- beschermingsgraad IP65
- opgenomen vermogen **PRIME** max. 1,5 kW **STRONG** max. 2 kW

### 7.3 Prestaties

- besturing zonder frequentieregeling, waarbij:
  - max. openingssnelheid 1,0 m/s
  - max. sluitsnelheid 1,0 m/s
- besturing met frequentieregeling, waarbij:
  - max. openingssnelheid 2,5\* m/s
  - max. sluitsnelheid 0,5 m/s

\*Afhankelijk van deurtype en afmetingen.

## 8 Bediening en gebruik van de deur



### Waarschuwing

Door een defecte deur kunnen personen gewond of voorwerpen beschadigd worden. Gebruik de deur alleen wanneer deze zich in een foutloze toestand bevindt.

Door deurbewegingen kunnen personen gewond of voorwerpen beschadigd raken.

- Zorg er voor dat zich tijdens de deur-beweging geen personen of voorwerpen in het bereik van de deur bevinden.
- Grijp tijdens de deurbeweging niet in de kolom of in de bovenrol.
- Plaats nooit voorwerpen tegen het deurblad of tegen de bovenrol.
- Bevestig geen onderdelen aan het deurblad die het deurblad zwaarder of dikker maken.
- Gebruik de deur nooit om personen of voorwerpen op te tillen.

++ WAARSCHUWING ++ WAARSCHUWING ++

De besturing maakt een aantal uiteenlopende bedrijfsmodusden mogelijk:



### 8.1 Dodemansknop OPEN [↑]/ dodemansknop DICHT [↓]

Door de toets [↑] ingedrukt te houden gaat de deur open tot de eindpositie OPEN is bereikt, of tot door de toets los te laten de beweging van de deur wordt gestopt. De deur wordt gesloten door de toets [↓] ingedrukt te houden (dodemansknopfunctie) tot de eindpositie bereikt is. Wanneer de toets [↓] tijdens de sluitbeweging wordt losgelaten, stopt de deur onmiddellijk.

### 8.2 Impuls OPEN / Dodemansknop DICHT

Door heel even op de toets [↑] te drukken of met behulp van de externe impulsgever start de beweging om de deur te openen tot de eindpositie OPEN is bereikt of tot de beweging door op de toets [○] te drukken gestopt wordt. Wanneer opnieuw op de toets [↑] wordt gedrukt, zal de deur verder worden geopend. De deur wordt gesloten door de toets [↓] ingedrukt te houden (dodemansknopfunctie) tot de eindpositie van de deur is bereikt. Wanneer de toets [↓] tijdens de sluitbeweging losgelaten wordt, zal de beweging van de deur onmiddellijk stoppen.

### 8.3 Impuls OPEN / Impuls DICHT

Door heel even op toets [↑] te drukken of met behulp van de externe impulsgever zal de deur open gaan tot de eindpositie OPEN is bereikt of tot de beweging door middel van toets gestopt wordt. Door heel even op toets [↓] te drukken, gaat de deur weer dicht tot de eindpositie DICHT is bereikt.

Voor deze bedrijfsmodus moet een sluitkant-beveiliging (menu 35) worden toegepast.

Wanneer de sluitkantbeveiliging tijdens de sluitbeweging geactiveerd wordt, zal de deur stoppen en de richting van de beweging omgekeerd worden. Tijdens het openen is het activeren van deze beveiliging niet van invloed. In geval van een defect kan de deur met behulp van de toets [↓] worden gesloten.

### 8.4 Automatisch Retour bedrijf

Door heel even op toets [↑] te drukken (of met behulp van de externe impulsgever) begint de deur open te gaan tot de eindpositie OPEN bereikt is of de deur via de [○] toets gestopt wordt. Na afloop van de ingestelde openingstijd start er een voorwaarschuwingstijd van 10 seconden, waarna de deur automatisch dichtgaat.

Wanneer in de OPEN-positie of tijdens de DICHT-beweging op de [○] toets wordt gedrukt, dan blijft de deur in de stand van dat moment staan totdat opnieuw een impuls of gegeven wordt.

Indien menu 36 op "5" of "6" ingesteld is, stopt de deur tijdens de beweging. Vervolgens gaat de openhoudtijd weer van start.



## 8.5 Modus "OPEN/DICHT"

In dezelfde bedrijfsmodus als de 1-baansregeling met rood/groen stoplicht (optioneel stoplichtbesturing A800), maar de ontvanger blijft op de aandrijving aangesloten.

Verloop van de werking voor externe impuls-generatoren:

- Impulsgave in positie "DICHT": Aandrijving start en brengt deur in de positie "OPEN".
- Impulsgave tijdens de beweging naar de positie "OPEN": Zonder invloed gaat deur terug open.
- Impulsgave in positie "OPEN": Deur wordt gesloten.
- Impulsgave tijdens de beweging naar de positie "DICHT": Deur stopt en gaat terug open.

## 8.6 Automatisch Retour bedrijf met verkorten door lichtgordijn

Deze functie werkt als hierboven beschreven, maar een onderbreking van het lichtgordijn breekt de ingestelde openingstijd af en de voorwaarschuwingstijd begint. Na afloop van de voorwaarschuwingstijd sluit de deur automatisch.

## 8.7 Deur half open

Door op de toets **[1/2]** te drukken, wordt de ingestelde 1/2 deuropening (menu 32) aangestuurd. Deze functie is er niet in de bedrijfsmodus dodemansknop OPEN / dodemansknop DICHT.

## 8.8 Verlichting en of voorwaarschuwingslicht

De besturing beschikt over 2 relaisuitgangen waar mee de verlichting of het voorwaarschuwingslicht geschakeld worden (menu 45 en 46).

## 8.9 Functie sleutelschakelaar (optie)

De besturing heeft een ingang voor een sleutelschakelaar. Hiermee hebt u de mogelijkheid de volgende functies (menu 50) te activeren:

1. Impulsgever "OPEN – STOP – DICHT"
2. Het bedieningsveld van de besturing wordt geblokkeerd
3. Alle externe bedieningselementen worden geblokkeerd
4. Het bedieningsveld van de besturing en alle externe bedieningselementen worden geblokkeerd
5. Gedurende 10 seconden zijn het bedieningsveld van de besturing en alle externe bedieningselementen geactiveerd
6. Omschakeling van de bedrijfsmodus naar Impuls OPEN / dodemansknop DICHT
7. Slechts 1/2 deuropening

## 8.10 Externe commandoapparaten / impulsgevers

De deur kan via externe commandoapparaten / impulsgevers geopend en gesloten worden.

## 8.11 Draadloos handzender (optie)

- Toets: Start  
Eerste impuls geven:  
De aandrijving start en brengt de deur in de ingestelde eindpositie OPEN of DICHT.
- Impuls geven tijdens de beweging:  
De deur stopt.
- Opnieuw een impuls: De deur beweegt in de tegengestelde richting verder.

### Automatisch Retour bedrijf:

Impuls: Deur open.

Toets voor deur half open:

Functie als bij de toets Start, de deur gaat echter slechts half open tot de hiervoor ingestelde positie is bereikt.

Toets: Lichtfunctie

De lichtfunctie heeft betrekking op een continu licht dat onafhankelijk van de beweging van de deur "aan / uit" geschakeld kan worden.

## 8.12 Servicemelding

Wanneer de besturing de behoefte aan een controle constateert, zal de servicemelding oplichten. Raadpleeg in dat geval uw vakbedrijf.

## 9 Veiligheidsvoorzieningen

De deur kan worden voorzien van een aandrijving met ingebouwde afrolbeveiliging.

Een lichtgordijn wordt standaard toegepast.

### 9.1 EasyRepair met Tormatic besturing

Stappenplan bij het herstellen van het EasyRepair systeem: **Foutcode: E06**

- Houd de [↓] toets **5 seconden** ingedrukt (de deur staat nu in dodeman besturing).
- Beweeg het deurblad d.m.v. de [↑][↓] toetsen naar een werkbare hoogte.
- Herstel het EasyRepair systeem door de slider van onder over de basis te schuiven.
- Stuur de deur helemaal open met de toets [↑].

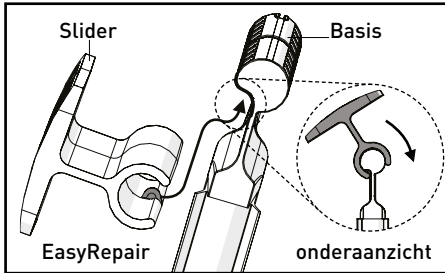

### 9.2 Lichtgordijn

Deze wordt in de kolommen geplaatst en bestrijkt de deuropening vanaf de vloer tot een hoogte van max. 2500 mm. Als de infrarood stralen tijdens het sluiten worden onderbroken door een voorwerp in de dagopening, stopt de deur en gaat vervolgens volledig open. Nadat de ingestelde tijd verstreken is en het lichtgordijn vrij is, zal de deur opnieuw sluiten. In gesloten stand of tijdens het openen heeft het lichtgordijn geen effect.

## 10 Afstellingen

### 10.1 Afstelling van de 'timer'

Deze wordt ingesteld met parameter 44 zoals beschreven in de besturingshandleiding.

### 10.2 Afstelling van het lichtgordijn

Als de straal van het lichtgordijn niet wordt onderbroken dan brandt een rode LED (op de bovenzijde van het lichtgordijn). Mocht de LED niet branden terwijl de straal niet onderbroken is (dus geen object in de opening), dan zijn de twee helften van het lichtgordijn waarschijnlijk niet goed uitgericht t.o.v. elkaar. In dit geval moet het lichtgordijn opnieuw worden gericht. Alle andere afstellingen dienen door ter zake kundige monteurs te worden uitgevoerd!

## 11 Onderhoud

### Algemeen

Alle draaipunten zijn zelfsmierend uitgevoerd en behoeven derhalve geen onderhoud. Onder extreme omstandigheden (agressief milieu) adviseren wij alle draaipunten halfjaarlijks (of naar noodzaak) opnieuw van smering te voorzien.

### 11.1 Dagelijks

Verwijder vuil en obstakels die het functioneren



## Belangrijk!

Indien onderhoud niet jaarlijks door een gekwalificeerd servicebedrijf, met originele onderdelen uitgevoerd wordt vervalt elke aanspraak op garantie. (Informeer hiervoor bij uw dealer).

+ BELANGRIJK +++ BELANGRIJK +++ BELANGRIJK +

van de deur kunnen verhinderen.

### 11.2 Wekelijks

Controleer de aandrijving op mogelijke lekkage.  
Controleer de deur op beschadigingen.  
Controleer de deur op goed functioneren.

## 11.3 Maandelijks

Controleer het functioneren van de motorrem. Deze moet duidelijk hoorbaar 'klikken' bij het openen en sluiten van de deur.

## 11.4 Jaarlijks

De deur moet minstens één keer per jaar door een terzake kundige monteur worden gecontroleerd op functioneren en conditie van de constructie. Hiervoor kan eventueel een onderhoudscontract worden afgesloten. Onder extreme omstandigheden kan in overleg met Novoferm vaker controle plaatsvinden.

## 11.5 Deurplaatreiniging

De deurplaat is gemaakt van kunststof. Gebruik géén bijtende stoffen, maar water, neutrale zeep of speciale deurplaatreiniger.

## 11.6 Slijtage aan onderdelen

Om de deur blijvend in goede conditie te houden dienen de volgende onderdelen die aan slijtage onderhevig zijn één keer per jaar of bij elke 100.000 deurbewegingen - afhankelijk van welke situatie zich eerder voordoet - te worden vervangen:

Bij de SpeedRoller Prime/Strong:

- De rem van de aandrijving
- De afdichtingen

Bij gebruik van frequentieregeling moet de motorrem na 500.000 deurbewegingen worden vervangen. Bovendien moeten de kunststof geleidestukken na elke 500.000 deurbewegingen worden vervangen.



## Belangrijk!

De rem en de afdichtingen dienen elk jaar of bij elke 100.000 deurbewegingen te worden vervangen, afhankelijk van welke situatie zich eerder voordoet. Zie 11.6

+ BELANGRIJK +++ BELANGRIJK +++ BELANGRIJK +

## 12 Storingen

### 12.1 De deur reageert nergens op

1. controleer of er voedingsspanning aanwezig is.
2. zie de foutcode op het display van de besturing. Met de foutcode kunt u in de handleiding van de besturing opzoeken wat de foutcode betekent en of u deze eventueel zelf kunt verhelpen. Als dat niet het geval is kunt u de foutcode doorgeven aan uw servicebedrijf.

#### • De deur sluit niet meer

1. controleer de aansluiting en afstelling van de veiligheidsfotocel (zie onderdelen 10 en 11 van hoofdstuk 5).
2. is een van de externe bedieningen geactiveerd? (er kan bijvoorbeeld een metalen voorwerp op een inductielus staan!).

### 12.2 Storingen die u NIET zelf kunt verhelpen

Verzamel de volgende gegevens alvorens uw servicebedrijf te bellen:

- Het serienummer (s/n) zoals vermeld op het typeplaatje. Dit vindt u op een van de kolommen of op de besturingskast.
- Op de besturingskast zit een display dat foutcodes aangeeft. Geef deze foutcode door aan uw servicebedrijf.

**Tip:** Deze foutcode kunt u ook terugvinden in de handleiding van de besturingskast. Aan de hand van de foutcode is het mogelijk om eenvoudige storingen zelf te verhelpen.

# Controle bij oplevering

NL

13

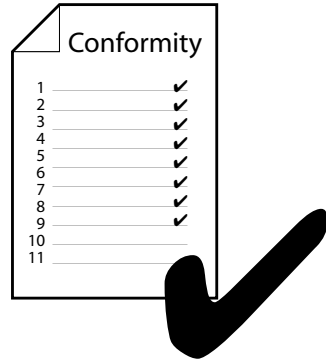
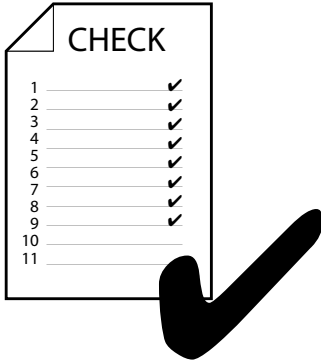

- Controleer alle veiligheidsvoorzieningen van de deur en stel deze zonodig opnieuw af.
- Controleer alle functies van de deur volgens de controlelijst en teken de ingevulde lijst af.
- De CE-conformiteitsverklaring moet door de monteur worden ingevuld en volgens de CE-richtlijnen worden overhandigd.

## Controlelijst

Locatie van de deur:

In gebruik genomen op:

<b>1</b>	<b>Deurplaat</b>	goedgekeurd	<b>4</b>	<b>Aandrijving</b>	goedgekeurd
1.	Conditie deurplaat	<input type="checkbox"/>	14.	Bevestiging	<input type="checkbox"/>
2.	Bevestiging aan deurwals	<input type="checkbox"/>	15.	Lekkage	<input type="checkbox"/>
3.	Bevestiging onderbalk	<input type="checkbox"/>	16.	Motorrem (hoorbare klik)	<input type="checkbox"/>
4.	Lasnaden in deurplaat	<input type="checkbox"/>	17.	Afstelling eindposities	<input type="checkbox"/>
5.	Bevestiging kogels *	<input type="checkbox"/>	<b>5</b>	<b>Span- / balanceersysteem *</b>	goedgekeurd
6.	Verstevigings profielen *	<input type="checkbox"/>	18.	Spanriem / elastiek	<input type="checkbox"/>
<b>2</b>	<b>Onderbalk</b>	goedgekeurd	19.	Bevestiging spanriem / elastiek	<input type="checkbox"/>
7.	Geleidestukken	<input type="checkbox"/>	20.	Keerrollen	<input type="checkbox"/>
8.	Bodemrubber *	<input type="checkbox"/>	21.	Oprolschijven	<input type="checkbox"/>
9.	Break-Away *	<input type="checkbox"/>	22.	Spanveer *	<input type="checkbox"/>
<b>3</b>	<b>Kolom</b>	goedgekeurd	23.	Gesp lussen *	<input type="checkbox"/>
10.	Kolombevestiging aan de muur	<input type="checkbox"/>	24.	Gesp vastgedraaid *	<input type="checkbox"/>
11.	Bevestiging consoles a.d. muur	<input type="checkbox"/>			
12.	Deuken / krassen	<input type="checkbox"/>			
13.	Zijafdichting vast	<input type="checkbox"/>			

Deze montage handleiding dient aan de klant te worden overhandigd en moet gedurende de gehele gebruiksperiode worden bewaard!

**6 Besturing**

- 25. Drukknoppen op de kast
- 26. Stop schakelaar
- 27. Bekabeling algemeen

goedgekeurd

- 
- 
- 

**8 Beveiliging**

- 36. Lichtgordijn
- 37. Kantbeveiliging \*
- 38. Lichtscherm \*
- 39. Infrarood \*

goedgekeurd

- 
- 
- 
- 

**7 Bediendingen**

- 28. Drukknoppen \*
- 29. Trekschakelaar \*
- 30. Fotocel + reflector \*
- 31. Radar \*
- 32. Inductielus \*
- 33. Ontvanger \*
- 34. Handzender \*
- 35. Sleutelschakelaar \*

goedgekeurd

- 
- 
- 
- 
- 
- 
- 
- 

**9 Afdekkap \***

- 40. Bevestiging
- 41. Dichtheid

goedgekeurd

- 
- 

**10 Diversen**

- 42. Onderhoudssticker
- 43. Typeplaatje

goedgekeurd

- 
- 

\* indien van toepassing

## Verklaring monteur en/of montagefirma

Wij verklaren, dat de aangaven van de fabrikant volgens **EN13241 Bedrijfsdeuren productnorm aanhang IIA** in acht genomen zijn.

Firmastempel

Montagefirma:

Plaats van oplevering:

-----  
Straat + huisnummer:

-----  
Datum:

-----  
Postcode / plaats:

-----  
Naam monteur:

-----  
Telefoon / fax:

-----  
Handtekening monteur:





Benutzerhandbuch  
Schnellaufrolltor **SR Prime / Strong**

Deutsch



*Intelligent Door Solutions*



# Inhalt

1. Auftragspezifische Details .....	15
2. Einführung - Bitte zuerst lesen! .....	16
3. Falscher Gebrauch .....	16
4. Garantiebedingungen .....	16
5. Torteile .....	17
6. Produktbeschreibung .....	18
7. Technische Daten .....	19
8. Betrieb (Verwendung des Tors) .....	20
9. Sicherheitsvorrichtungen .....	22
10. Einstellen des Timers .....	22
11. Wartung .....	22
12. Fehler .....	23
13. Checkliste Auslieferung .....	24
14. Anmerkungen .....	26
Copyright .....	44

## Sehr geehrter Kunde,

vielen Dank, dass Sie sich für ein hochwertiges Novoform-Produkt entschieden haben. Wir hoffen, Sie sind mit dem Produkt zufrieden und es übertrifft Ihre Erwartungen.



- Sollte das Tor nicht richtig funktionieren (schwer zu bewegen oder andere Störungen), sollten Sie sich umgehend an einen Spezialisten wenden, um das Tor reparieren zu lassen.
- Diese Bedienungsanleitung muss während der gesamten Nutzungszeit in Reichweite aufbewahrt werden!

## 1 Auftragspezifische Details

Diese Bedienungsanleitung gilt für das folgende NovoSpeed Schnelllaufrolltor:

Typ:

-----  
Bestellnummer:

-----  
Lieferdatum:

-----  
Servicecenter:

-----  
Das Typenschild befindet sich auf einem der Pfeiler und/oder auf dem Steuerkasten. Das Typenschild zeigt die Bestellnummer des Tors an. Bitte geben Sie diese an, wenn Sie sich an Ihren Händler wenden.



## Hinweis!

Je nach bestellten Zubehörteilen kann es sein, dass die Lieferung zusätzliche Anleitungen, zum Beispiel für die Steuerung des Tors, enthält. Bitte lesen Sie diese Anleitungen sorgfältig und gründlich durch. Bitte lesen Sie die Anmerkungen sorgfältig durch und stellen Sie sicher, dass Sie die Sicherheitshinweise und Warnrichtlinien in diesen Anleitungen einhalten.

+++ HINWEIS +++ HINWEIS +++ HINWEIS +++

# Deutsche Bedienungsanleitung

## 2 Einführung - Bitte zuerst lesen!

Lesen Sie diese Bedienungsanleitung sorgfältig durch, bevor Sie das Schnellaufrolltor verwenden. Die korrekte Verwendung des Tors erhöht Ihre Sicherheit und führt zu einer langen Nutzungsdauer und geringen Servicekosten.

Diese Anleitung beschreibt die Verwendung eines Tors, das von einem autorisierten Händler oder einem entsprechend qualifizierten Techniker installiert und konfiguriert wurde.

Ein elektrisch angetriebenes Tor kann erst in Betrieb genommen werden, nachdem eine Konformitäts-erklärung dafür ausgestellt wurde (CE-Kennzeichen angebracht).

Ab 1. Juli 2013 muss eine Leistungserklärung in Übereinstimmung mit EU-Verordnung Nr. 305/2011 Anhang III (die Verordnung zu Bauprodukten) Benutzern als getrenntes Dokument übergeben werden.

Dieses Handbuch richtet sich an die alltäglichen Benutzer des Tors und ist in der unmittelbaren Nähe zum Tor aufzubewahren.



## Warnung

Bei Inbetriebnahme des Tors muss der qualifizierte Fachmann dieses auf potenzielle Gefahren prüfen und sich selbst davon überzeugen, dass das Tor ordentlich funktioniert und dass es von Hand betätigt werden kann. (EN 12604 und EN 12453).

+ WARNUNG + + + WARNUNG + + + WARNUNG +

- Unterweisen Sie alle Benutzer in der Bedienung des Schnellaufrolltors.
- Lassen Sie keine Dritten (zum Beispiel Besucher) das Tor betätigen.

Der Hersteller übernimmt keine Verantwortung für Schäden und/oder Verletzungen, die durch die Nichtbefolgung der Anweisungen in diesem Handbuch verursacht werden.

Das Produkt darf nur vom Lieferanten modifiziert oder ergänzt werden.



## Wichtig!

- Der Anwendungsbereich dieses Schnellaufrolltors ist in EN 13241 dargelegt
- Die Installation, Reparatur, Wartung und Zertlegung des Tors muss von einem qualifizierten Fachmann gemäß EN12635 ausgeführt werden.

++ WICHTIG + + + WICHTIG + + + WICHTIG ++

## Verwendungszweck

Das Schnellaufrolltor sollte in den Zugangsbereich von Personen integriert werden, um eine sicher Durchfahrt von Waren und Fahrzeugen zu gewährleisten, ob von Personen begleitet oder nicht, sowohl in gewerblichen als auch in Wohnumgebungen. Der Anwendungsbereich des Tors ist in EN 13241 festgelegt.

## Funktion des Schnellaufrolltors

Das Tor wird durch Rollen des Torblatts nach oben geöffnet (siehe Kapitel 8). Ein elektrischer Antrieb treibt die Welle an. Beide Seiten des Torblattes haben Pfeiler, in denen das Torblatt geführt wird.

## 3 Falscher Gebrauch

- Stellen Sie keine Gegenstände gegen das Torblatt oder gegen die obere Laufrolle.
- Bringen Sie niemals Komponenten am Torblatt an, die dessen Gewicht erhöhen.
- Verwenden Sie das Torblatt nie zum Heben.
- Öffnen und schließen Sie das Tor nicht mit anderen Schaltern als denen, die für diesen Zweck angebracht sind.

## 4 Garantiebedingungen

Novoferm Bedingungen, bei der Handelskammer abgelegt unter der Nummer 06067599. Version 2.0 am 1. März 2017.

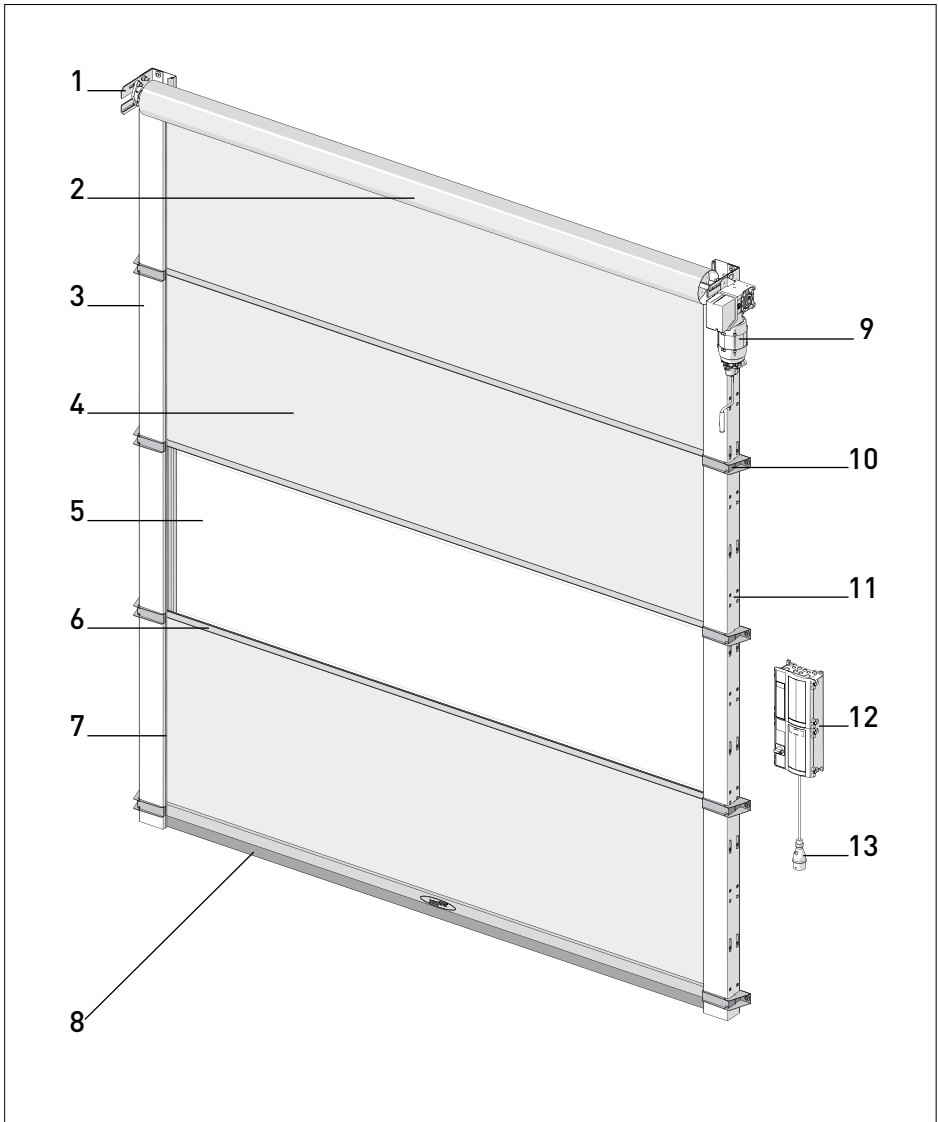

## 5 Torteile

- |   |                                   |    |   |
|---|-----------------------------------|----|---|
| 1 | Konsole                           | 8  | Unterbalken (FlexEdge/HardEdge)*            |
| 2 | Obere Laufrolle                   | 9  | Antrieb                                     |
| 3 | Pfeiler                           | 10 | Verstärkungsprofil*                         |
| 4 | Torblatt 0,7 mm oder 1,2* mm dick | 11 | Lichtgitter in die Pfeiler integriert       |
| 5 | Fenster oder Sichtsektion*        | 12 | Steuerung                                   |
| 6 | Aluminiumscharnierprofil*         | 13 | 230/400V Anschluss*                         |
| 7 | Dichtung Bürste/Gummi *           |    | * Abhängig von der gewählten Konfiguration. |

Diese Installationsanleitung muss dem Kunden übergeben werden und während der gesamten Nutzungszeit aufbewahrt werden.

# Deutsche Bedienungsanleitung

## 6 Produktbeschreibung

Das SpeedRoller Prime / Strong ist ein elektrisch angetriebenes Schnellaufrolltor. Es wird für Toröffnungen in kommerziellen, industriellen und Versorgungsgebäuden verwendet. Es hat energiesparende, Zugluft verhindernde und Klimaregelungsfunktionen.

### 6.1 Spezifikation, Konstruktion

Das Novoferm SR Prime / Strong besteht aus einem Torblatt, das von einer elektrisch angetriebenen Laufrolle über der Öffnung aufgerollt wird. Das Torblatt ist aus ein oder mehrere horizontalen Kunststoffteilen hergestellt. Die Teile können mit Verstärkungsprofilen aus Aluminium ausgestattet werden. Die Schließkante des Torblatts besteht aus ein Gummi FlexEdge Unterbalken oder einer Aluminium HardEdge Unterbalken mit weicher Bodendichtung. U-förmige Kanäle mit Dichtung führen das Torblatt. Die Führungen bilden eine Einheit mit den Konsolen, an denen die obere Laufrolle und der Antrieb befestigt sind.

### 6.2 Materialien

Die Pfeiler bestehen aus zwei Satz Sendzimir verzinktem Stahlkanälen mit Dichtungen, die für Installations- und Wartungsarbeiten entfernt werden können. Die horizontale Laufrolle ist aus Stahl gefertigt. Der untere Träger ist aus Gummi oder Aluminium gefertigt. Das Torblatt besteht aus 0,7 mm oder optional aus 1,2 mm dickem, polyester-verstärktem PVC. Das Torblatt kann mit Aluminium-Verstärkungsprofilen ausgestattet werden.

### 6.3 Farbe

Das Torblatt ist in blau, rot, grau, orange, gelb, schwarz oder weiß erhältlich und standardmäßig mit einem Sichtbereich ausgestattet.

### 6.4 Antrieb

Das Tor wird von einem Elektromotor und einem Reduzierer angetrieben. Die obere Laufrolle ist direkt angetrieben. Die Antriebsseite kann sich entweder rechts (Standard) oder links befinden.

### 6.5 Bedienung/Steuerung

- Das Tor ist mit Tasten (öffnen-stoppen-schließen) an der Vorderseite des Schaltkastens ausgestattet.

**Andere Betriebsarten, die an die Standardsteuerung angeschlossen werden können:**

- Drucktaste, Zugschalter oder Funkbedienung mit Handsender. Alle diese funktionieren wie folgt: erste Betätigung – das Tor wird geöffnet, zweite Betätigung – das Tor wird geschlossen.
- Funkbetrieb mit 3-Tasten-Handsender mit der Funktion Auf-Stop-Ab.

### 6.6 Sicherheitsvorrichtungen

- Bei einem Stromausfall kann das Tor von Hand geöffnet werden.
- Die Pfeiler sind standardmäßig mit ein Sicherheitslichtgitter ausgestattet. Das Tor lässt sich nicht schließen, wenn der Strahl unterbrochen wird.
- Der FlexEdge Unterbalken ist aus Gummi und damit harmlos für Personen oder Güter. Der HardEdge Unterbalken ist mit einem „Break-Away“-System aus Multilene (ohne Notstopp) ausgestattet.

### 6.7 Anforderungen an die Befestigungsstruktur und Verbindung

- Unter normalen Bedingungen sind keine speziellen (Bau)Strukturen für die Montage und Befestigung eines Schnellaufrolltors erforderlich.
- Ein elektrischer Anschluss erfordert eine Steckdose in einem Radius von 500 mm vom Schaltschrank (CEE-Format 3 ~NPE/400 V/50 Hz/16 A). Sie ist standardmäßig auf einer Höhe von ca. 1500 mm über dem Fußboden unter dem Antrieb installiert.
- Der Schaltschrank mit Frequenzsteuerung erfordert eine Steckdose in einem Radius von 500 mm vom Schaltschrank (CEE-Format blau, 1 x 230 V mit Sicherungen, träge 16 A und mit einem Fehlerstromschutzschalter (FI-Schalter) mit mindestens 300 mA ausgestattet). Sie ist standardmäßig auf einer Höhe von ca. 1500 mm über dem Fußboden an der Antriebsseite installiert.

## 6.8 Optionen

### Steuerung und Bedienung

- Bedienung über Drucktasten, Zugschalter, Lichtgitter, Radar, Induktionsschleife oder Funkbetrieb.
- Stopp „Auf halber Höhe“ (damit die Menschen hineingelangen können)
- Verriegelungsschaltung in Kombination mit einem anderen Tor
- Spezifikationen für eine andere Stromversorgung als 3N~400 V/50 Hz/16 A

### Sicherheitsvorrichtungen

- Anschluss von Ampeln (rot/grün oder rot und grün)
- Warnlampe – Blinklicht (orange oder rot)

### Implementierung

- Kunststoffabdeckung über der oberen Laufrolle
- Kunststoffabdeckung über der oberen Laufrolle und dem Antrieb
- Pfeiler und Abdeckung in RAL-Farbe nach Wahl lackiert
- Flex-Edge-Unterbalken

## 7 Technische Daten

### 7.1 Abmessungen

- Max. Breite
- Max. Höhe
- Max. Fläche
- Erforderlicher Platz, Antriebsseite (Laufrollenhöhe)
- Erforderlicher Platz, Antriebsseite
- Erforderlicher Platz, Antriebsseite für eingebaute Geräte
- Erforderlicher Platz, Pfeiler
- Lichte Höhe

<b>PRIME</b> 3500 mm	<b>STRONG</b> 5000 mm
<b>PRIME</b> 3500 mm	<b>STRONG</b> 5000 mm
<b>PRIME</b> 12,25 m <sup>2</sup>	<b>STRONG</b> 25 m <sup>2</sup>
<b>PRIME</b> 175 mm	<b>STRONG</b> 175 / 200 mm
<b>PRIME</b> 285 mm	<b>STRONG</b> 300 mm
<b>PRIME</b> min. 395 mm	<b>STRONG</b> min. 410 mm
<b>PRIME</b> 145 mm	<b>STRONG</b> 145 mm
<b>PRIME</b> 350 mm	<b>STRONG</b> 350 mm

### 7.2 Antrieb

- Standard-Netzspannung: 3NPE~400 V/50 Hz/16 A
- Netzspannung an der Frequenzsteuerung: LNPE~230 V/50 Hz/16 AT
- Schutzart IP 65
- Stromverbrauch **PRIME** max. 1,5 kW **STRONG** max. 2 kW

### 7.3 Leistungseigenschaften

- Ohne frequenzumrichter:
  - Max. Öffnungsgeschwindigkeit 1,0 m/s
  - Max. Schließgeschwindigkeit 1,0 m/s
- Frequenzumrichter:
  - Max. Öffnungsgeschwindigkeit 2,5\* m/s
  - Max. Schließgeschwindigkeit 0,5 m/s

\*je nach Tortyp und Abmessungen.

# Deutsche Bedienungsanleitung

## 8 Bedienung und Verwendung des Tors



### Warnung

Ein fehlerhaftes Tor kann Verletzungen oder Sachschäden verursachen. Verwenden Sie das Tor nur, wenn keine Störungen oder Fehler angezeigt werden.

Personen können durch die Torbewegung verletzt oder Gegenstände können beschädigt werden.

- Vergewissern Sie sich, dass, wenn sich das Tor bewegt, sich keine Personen oder Gegenstände im Bereich des Tors befinden.
- Fassen Sie nicht an den Pfeiler oder die obere Laufrolle, wenn das Tor in Bewegung ist.
- Stellen Sie keine Gegenstände gegen das Torblatt oder gegen die obere Laufrolle.
- Befestigen Sie keine Teile am Torblatt, die das Torblatt schwerer oder dicker machen könnten.
- Verwenden Sie das Tor nie, um Personen oder Gegenstände zu heben.

+ WARNUNG + + + WARNUNG + + + WARNUNG +

Das Steuersystem ermöglicht eine Reihe unterschiedlicher Betriebsarten:



### 8.1 Totmannschalter ÖFFNEN [↑] / Totmannschalter SCHLIESSEN [↓]

Halten Sie die Taste [↑] gedrückt, um das Tor zu öffnen, bis die Endposition OFFEN erreicht ist, oder stoppen Sie die Bewegung des Tors durch Loslassen der Taste.

Um das Tor zu schließen, halten Sie die Taste [↓] gedrückt (Totmannschalter), bis die Endposition erreicht ist. Das Tor stoppt das Schließen sofort, wenn die Taste [↓] beim Schließen des Tors losgelassen wird.

### 8.2 Impuls ÖFFNEN/Totmannschalter SCHLIESSEN

Drücken Sie kurz die Taste [↑] oder verwenden Sie den externen Impulsgeber zum Öffnen des Tors, bis die Endposition OFFEN erreicht ist, oder drücken Sie die Taste [○], um das Öffnen des Tors zu stoppen. Drücken Sie die Taste [↑], um das Tor weiter zu öffnen. Halten Sie die Taste [↓] gedrückt (Totmannschalterfunktion), um das Tor zu schließen, bis die Torendposition erreicht ist. Durch Loslassen der Taste [↓] beim Schließen des Tors, wird das Schließen des Tors sofort gestoppt.

### 8.3 Impuls ÖFFNEN/Impuls SCHLIESSEN

Drücken Sie kurz die Taste [↑] oder verwenden Sie den externen Impulsgeber zum Öffnen des Tors, bis die Position OFFEN erreicht ist oder bis die Taste erneut gedrückt wird, um das Öffnen des Tors zu stoppen. Drücken Sie kurz die Taste [↓] zum Schließen des Tors, bis die Endposition GESCHLOSSEN erreicht ist. Ein Schließkantenschutz (Menü 35) sollte angewendet werden, um diese Betriebsart zu aktivieren.

Wenn der Schließkantenschutz beim Schließen des Tors aktiviert wird, wird das Schließen des Tors gestoppt und die Bewegungsrichtung wird umgekehrt. Die Aktivierung dieses Schutzes während des Öffnens des Tors beeinflusst die Torbewegung nicht. Im Falle eines Ausfalls kann das Tor mithilfe der Taste [↓] geschlossen werden.

### 8.4 Automatischer Zulauf - Betrieb

Drücken Sie kurz die Taste [↑] (oder verwenden Sie den externen Impulsgeber) zum Öffnen des Tors, bis die Position OFFEN erreicht ist oder bis die Taste [○] gedrückt wird, um das Öffnen des Tors zu stoppen. Sobald die eingestellte Öffnungszeit abgelaufen ist, läuft 10 Sekunden lang eine Warnzeit ab, nach der das Tor automatisch geschlossen wird.

Wenn die Taste [○] gedrückt wird, wenn das Tor in der Position OFFEN ist oder beim SCHLIESSEN des Tors, bleibt das Tor in der aktuellen Position, bis ein anderer Impuls abgegeben wird.

Wenn Menü 36 auf „5“ oder „6“ eingestellt ist, stoppt das Tor während der Bewegung. Der Timer für das Öffnen des Tors wird erneut gestartet.

## **8.5 Betriebsart „ÖFFNEN/SCHLIESSEN“**

In derselben Betriebsart wie die 1-Spur-Regelungen mithilfe der roten/grünen Ampel (optionaler Ampelbetrieb (A800)), aber der Empfänger bleibt mit dem Antrieb verbunden.

Fortschritt des Betriebs des externen Impulsgenerators:

- Impuls abgegeben in der Position GESCHLOSSEN:  
Antrieb startet und bringt das Tor in die Position OFFEN.
- Impulsgeber während der Bewegung zur Position OFFEN.  
Ohne Einfluss, das Tor öffnet sich weiter.
- Impuls abgegeben in der Position OFFEN:  
Tor wird geschlossen.
- Impuls abgegeben während der Bewegung in die Position GESCHLOSSEN.  
Tor stoppt und beginnt mit dem Öffnen.

## **8.6 Automatischer Zulauf - Betrieb verkürzt durch Lichtschranke**

Diese Funktion funktioniert wie oben beschrieben, aber die Unterbrechung des Lichtschrankenkreislaufs unterbricht die eingestellte Öffnungszeit und die Warnzeit beginnt. Am Ende der Warnzeit schließt sich das Tor automatisch.

## **8.7 Tor halb offen**

Drücken Sie die Taste **[½]**, um das Tor in der halbgeöffneten Position zu steuern (Menü 32). Diese Funktion ist in der Betriebsart Totmannschalter OFFEN/Totmannschalter GESCHLOSSEN nicht verfügbar.

## **8.8 Beleuchtung und/oder Warnlampe**

Die Steuerung verfügt über 2 Relaisausgänge, die die Beleuchtung oder die Warnlampe (Menüs 45 und 46) schalten.

## **8.9 Schlüsselschalterfunktion (Option)**

Die Steuerung verfügt über einen Eingang für einen Schlüsselschalter. Damit haben Sie die Möglichkeit, folgende Funktionen zu aktivieren (Menü 50):

1. Impulsgeber „ÖFFNEN - STOPPEN - SCHLIESSEN“
2. Die Bedienung der Steuerung ist gesperrt
3. Alle externen Bedienelemente sind gesperrt
4. Die Funktion der Steuerung und alle die externe Bedienelemente sind gesperrt
5. Während eines Zeitraums von 10 Sekunden sind der Betrieb der Steuerung und alle externen Bedienelemente aktiviert.
6. Umschalten der Betriebsart auf Impuls ÖFFNEN/Totmannschalter SCHLIESSEN
7. Tor nur halb öffnen

## **8.10 Externe Befehlsseinheiten/Impulsgeber**

Das Tor kann über externe Befehlsseinheiten/Impulsgeber geöffnet und geschlossen werden.

## **8.11 Drahtloser Handsender (Option)**

- Schlüssel: Start  
Erster Impuls wird abgegeben:  
Der Antrieb startet und bewegt das Tor zur eingestellten Endposition ÖFFNEN oder SCHLIESSEN.
- Impuls wird während der Bewegung abgegeben: Das Tor stoppt.
- Ein weiterer Impuls wird abgegeben:  
Das Tor bewegt sich weiter in die entgegengesetzte Richtung.

## **Automatischer Zulauf - Betrieb:**

Impuls: Das Tor öffnet sich.

Schlüssel für Tor halb offen:

Funktion wie für die Start-Taste, das Tor ist jedoch nur zur Hälfte bis zur voreingestellten Position geöffnet.

Schlüssel: Beleuchtungsfunktion

Die Beleuchtungsfunktion ist mit einem kontinuierlichen Licht verbunden, das unabhängig von der Bewegung des Tors ein- und ausgeschaltet werden kann.

## **8.12 Servicemeldung**

Wenn die Steuerung feststellt, dass eine Prüfung durchgeführt wird, leuchtet die Servicemeldung. Wenden Sie sich in diesem Fall bitte an Ihren Fachbetrieb.

# Deutsche Bedienungsanleitung

## 9 Schutzmaßnahmen

Das Tor kann mit einem Antrieb mit integriertem Abrollschutzsystem ausgestattet werden.

Ein Sicherheitslichtgitter ist standardmäßig angebracht.

### 9.1

#### 9.1 EasyRepair mit Tormatic Steuerung

Schritt-für-Schritt Anleitung um das EasyRepair System wieder in einen gebrauchsfertigen Zustand zu bringen: **Fehlercode: E06**

- Halten Sie die Taste **[↓]** **5 Sekunden lang gedrückt** (das Tor funktioniert nun gemäß der Totmann-Steuerung).
- Bringen Sie das Torblatt mit Hilfe von die **[↑][↓]** Tasten auf Arbeitshöhe.
- Schieben Sie den Slider von der Unterseite über der Basis des EasyRepair Systems.

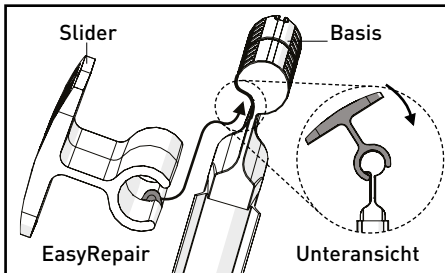

- Das Tor vollständig Öffnen mit dem **[↑]** Knopf.

#### 9.2 Sicherheitslichtgitter

Sie ist bis maximal 2500 mm Höhe vom Fußboden in der Toröffnung angebracht. Wenn beim Schließen des Tors die IR-Strahlen einen Gegenstand in der Toröffnung berühren, stoppt das Tor die Bewegung und wird dann ganz geöffnet. Nach Ablauf der eingestellten Zeit und wenn das Sicherheitslichtgitter frei ist, wird das Tor wieder geschlossen. In geschlossener Position oder beim Öffnen hat das Sicherheitslichtgitter keinen Effekt.

## 10 Einstellungen

### 10.1 Einstellen des Timers

Der Timer wird mit Parameter 44 wie im Handbuch der Steuerung beschrieben eingestellt.

### 10.2 Einstellen der Sicherheitslichtgitter

Wenn ein Strahl von das Sicherheitslichtgitter nicht unterbrochen wird, leuchtet eine rote LED (oben an das Lichtgitter). Wenn die LED-Anzeige nicht leuchtet, wenn der Strahl nicht unterbrochen wird (kein Gegenstand in der Öffnung), ist das Lichtgitter wahrscheinlich in nicht richtig ausgerichtet. In diesem Fall muss das Lichtgitter erneut ausgerichtet werden.

Alle anderen Einstellungen sollten von einem qualifizierten Techniker durchgeführt werden!

## 11 Wartung

### Allgemeines

Alle Drehpunkte sind selbstschmierend und müssen nicht gewartet werden. Unter extremen Bedingungen (aggressive Umgebung) empfehlen wir eine Schmierung aller Drehpunkte alle sechs Monate (oder wenn nötig).



### Wichtig!

Wenn die jährliche Wartung nicht von einem qualifizierten Servicecenter unter Verwendung von Originalteilen durchgeführt wird, erlischt die Garantie. (Bitte wenden Sie sich an Ihren Händler.)

++ WICHTIG ++ ++ WICHTIG ++ ++ WICHTIG ++

### 11.1 Täglich

Entfernen Sie Schmutz und Hindernisse, die die Betätigung des Tors verhindern können.

### 11.2 Wöchentlich

Überprüfen Sie den Antrieb auf Dichtheit.

Prüfen Sie das Tor auf Schäden.

Prüfen Sie, ob das Tor ordnungsgemäß funktioniert.



## 11.3 Monatlich

Prüfen Sie den Betrieb der Motorbremse. Sie muss beim Öffnen und Schließen des Tors hörbar klicken.

## 11.4 Jährlich

Der Betrieb und der strukturelle Zustand des Tors müssen einmal im Jahr von einem qualifizierten Techniker geprüft werden. Ein Wartungsvertrag für die Servicearbeiten kann abgeschlossen werden. Unter extremen Bedingungen können in Absprache mit Novoferm häufigere Überprüfungen durchgeführt werden.

## 11.5 Reinigen des Torblatts

Das Torblatt ist aus PVC. Verwenden Sie keine korrodierenden Stoffe; verwenden Sie nur Wasser, Neutralseife oder einen speziellen Torblattreiniger.

## 11.6 Verschleiß an den Teilen

Damit das Tor immer in gutem Zustand bleibt, sollten die folgenden Verschleißteile einmal jährlich oder alle 100.000 Torbewegungen (je nachdem, was zuerst eintritt) ausgetauscht werden.

Für das Novoferm SpeedRoller:

- Die Antriebsbremse
- Die Tordichtungen

Bei Verwendung eines Frequenz-Reglers muss die Motorbremse nach 500.000 Torbewegungen ausgetauscht werden. Die Kunststoffführungen sollten ebenfalls nach 500.000 Torbewegungen ersetzt werden.



## Wichtig!

Die Bremse und die Dichtungen müssen jährlich oder nach 100.000 Torbewegungen ausgetauscht werden (je nachdem, was zuerst eintritt). Siehe 11.6

++ WICHTIG + + + WICHTIG + + + WICHTIG ++

## 12 Fehler

### 12.1 Fehler, die Sie selbst beheben können

- **Das Tor reagiert überhaupt nicht mehr**
  1. Prüfen Sie die Spannung, d. h., ob es mit dem Stromnetz verbunden ist.
  2. Suchen Sie die Fehlermeldung auf dem Display der Steuerung. Suchen Sie den Fehlercode in der Anleitung der Steuerung, um herauszufinden, was er bedeutet und ob Sie das System wiederherstellen können. Wenn das nicht der Fall ist, geben Sie den Fehlercode bitte Ihrem Servicecenter an.

- **Das Tor schließt nicht mehr**

1. Prüfen Sie den Anschluss und die Einstellung der Sicherheitsfotозelle (siehe Punkte 10 und 11 in Abschnitt 5).
2. Wurde eine externe Steuerung aktiviert? (Zum Beispiel kann sich ein Metallgegenstand in einer Induktionsschleife befinden!)

### 12.2 Fehler, die Sie NICHT selbst beheben können

Sie sollten folgende Informationen zur Hand haben, bevor Sie sich an Ihr Servicecenter wenden:

- Die Seriennummer (s/n) gemäß den Angaben auf dem Typenschild. Die Informationen befinden sich auf einem der Pfeiler oder am Schaltschrank.
- Der Schaltschrank verfügt über ein Display, das Fehlercodes anzeigt. Bitte geben Sie diesen Fehlercode Ihrem Servicecenter an.

**Tipp:** Diesen Fehlercode können Sie auch im Handbuch des Schaltschranks finden. Der Fehlercode kann verwendet werden, um einfache Fehler ohne Hilfe zu beheben.

# Überprüfen der Lieferung

13

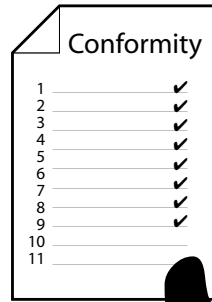
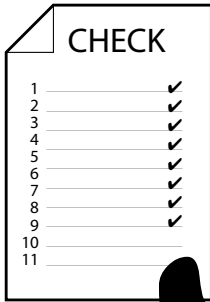

- Prüfen Sie alle Sicherheitsvorrichtungen des Tors und stellen Sie sie falls notwendig neu ein.
- Prüfen Sie alle Torfunktionen gegenüber der Prüfliste und zeichnen Sie die abgeschlossene Liste ab.
- Die CE-Konformitätserklärung muss vom Techniker ausgefüllt und gemäß CE-Richtlinien ausgestellt werden.

## Prüfliste

Ort des Tors:

In Betrieb genommen am:

**1 Torschild** genehmigt

- |    |                               |                          |
|----|-------------------------------|--------------------------|
| 1. | Zustand des Torblatts         | <input type="checkbox"/> |
| 2. | Befestigung an der Laufrolle  | <input type="checkbox"/> |
| 3. | Befestigung am unteren Träger | <input type="checkbox"/> |
| 4. | Schweißnähte am Torblatt      | <input type="checkbox"/> |
| 5. | Befestigung der Kugeln *      | <input type="checkbox"/> |
| 6. | Verstärkungsprofile *         | <input type="checkbox"/> |

**2 Unterer Träger** genehmigt

- |    |                   |                          |
|----|-------------------|--------------------------|
| 7. | Führungen         | <input type="checkbox"/> |
| 8. | Untere Dichtung * | <input type="checkbox"/> |
| 9. | Trennung *        | <input type="checkbox"/> |

**3 Pfeiler** genehmigt

- |     |                                      |                          |
|-----|--------------------------------------|--------------------------|
| 10. | Befestigung des Pfeilers an der Wand | <input type="checkbox"/> |
| 11. | Befestigung der Konsolen an der Wand | <input type="checkbox"/> |
| 12. | Beulen / Kratzer                     | <input type="checkbox"/> |
| 13. | Feste seitliche Dichtung             | <input type="checkbox"/> |

**4 Antrieb** genehmigt

- |     |                                |                          |
|-----|--------------------------------|--------------------------|
| 14. | Befestigung                    | <input type="checkbox"/> |
| 15. | Lecks                          | <input type="checkbox"/> |
| 16. | Motorbremse (hörbares Klicken) | <input type="checkbox"/> |
| 17. | Einstellung der Endpositionen  | <input type="checkbox"/> |

**5 Spann- und Ausgleichssystem \*** genehmigt

- |     |                                     |                          |
|-----|-------------------------------------|--------------------------|
| 18. | Spannriemen / Gummiband             | <input type="checkbox"/> |
| 19. | Befestigung Spannriemen / Gummiband | <input type="checkbox"/> |
| 20. | Umlenkrollen                        | <input type="checkbox"/> |
| 21. | Aufrollscheiben                     | <input type="checkbox"/> |
| 22. | Spannfeder *                        | <input type="checkbox"/> |
| 23. | Schnallenschlaufen *                | <input type="checkbox"/> |
| 24. | Schnalle festgezogen *              | <input type="checkbox"/> |

**6 Steuerung**

- 25. Drucktasten am Kasten
- 26. Stoppschalter
- 27. Allgemeine Verkabelung

genehmigt

- 
- 
- 

**8 Sicherheit**

- 36. Sicherheitslichtgitter \*
- 37. Sicherheitskantenschutz \*
- 38. Lichtschranke \*
- 39. Infrarot \*

genehmigt

- 
- 
- 
- 

**7 Betrieb**

- 28. Drucktasten \*
- 29. Zugschalter\*
- 30. Sicherheitslichtgitter \*
- 31. Radar \*
- 32. Induktionsschleife \*
- 33. Empfänger \*
- 34. Handsender \*
- 35. Schlüsselschalter \*

genehmigt

- 
- 
- 
- 
- 
- 
- 
- 

**9 Haube \***

- 40. Befestigung
- 41. Dichtheit

genehmigt

- 
- 

**10 Verschiedenes**

- 42. Wartungsaufkleber
- 43. Typenschild

genehmigt

- 
- 

\* falls zutreffend

## Erklärung des Technikers und/oder der Installationsfirma

Wir erklären, dass wir uns an die Anweisungen des Herstellers gemäß EN13241 Gewerblicher Torsystemen Produktnorm Anhang IIA gehalten haben.

Firmenstempel

Installationsfirma:

Ort der Lieferung:

Straße und Hausnummer:

Datum:

Postleitzahl / Ort:

Name des Technikers:

Telefon / Fax:

Unterschrift des Technikers:





Manuel d'utilisation  
Porte a enroulement **SR Prime / Strong**  
Français



*Intelligent Door Solutions*

# Table des matières

1. Détails spécifiques .....	29
2. Introduction - Veuillez lire ceci avant de commencer !.....	30
3. Utilisation impropre .....	30
4. Conditions de garantie .....	30
5. Éléments de la porte.....	31
6. Description du produit .....	32
7. Spécifications techniques .....	33
8. Fonctionnement (utilisation de la porte).....	34
9. Dispositifs de sécurité .....	36
10. Réglage de la minuterie.....	36
11. Maintenance .....	36
12. Erreurs .....	37
13. Check-list de livraison .....	38
14. Notes .....	40
Copyright .....	44

## Cher client,

Nous vous remercions d'avoir choisi un produit Novoferm. Nous espérons que vous en serez satisfait et qu'il dépassera vos attentes.

- Si la porte ne fonctionne pas correctement (fonctionnement rigide ou autre problème), prenez immédiatement contact avec un spécialiste pour la faire réparer.
- Ce manuel d'utilisation doit être conservé à portée de main pendant toute la période d'utilisation.

FR

## 1 Détails spécifiques de la commande

Ce manuel d'utilisation s'applique à la porte NovoSpeed SpeedRoller suivante :

Type :

.....

Numéro de série :

.....

Date de livraison :

.....

Centre de service :

.....

La plaquette signalétique se trouve sur un des montants et/ou sur le boîtier de commande. La plaquette signalétique indique le numéro de série de la porte. Veuillez le spécifier lorsque vous prenez contact avec votre distributeur.



## Attention !

En fonction des accessoires commandés, la livraison peut englober des manuels supplémentaires, par exemple pour la commande de la porte. Veuillez lire attentivement et complètement ces instructions. Veuillez lire attentivement les commentaires et veillez à respecter les consignes de sécurité et directives d'avertissement figurant dans ces manuels.

+++ AVERTISSEMENT +++ AVERTISSEMENT +++

# Français Manuel d'utilisation

FR

## 2 Introduction - Veuillez lire ceci avant de commencer !

Veuillez lire entièrement ce manuel de l'utilisateur avant d'utiliser votre porte Novoferm SpeedRoller pour la première fois. Une utilisation correcte de la porte va augmenter votre sécurité, allonger la durée de vie de la porte et réduire les frais d'entretien.

Ce manuel d'utilisation décrit l'utilisation d'une porte qui a été installée et configurée par un revendeur autorisé ou un technicien suffisamment qualifié.

Une porte à commande électrique ne peut être mise en service qu'après la délivrance d'un Certificat de conformité (marquage CE apposé).

Depuis le 1 juillet 2013, une déclaration de performance conformément à la réglementation européenne UE n° 305/2011 Annexe III (réglementation sur les produits de construction) doit être remise aux utilisateurs sous la forme d'un document séparé.

Ce manuel est destiné à l'utilisateur journalier de la porte et doit être conservé à proximité immédiate de cette dernière.



## Avertissement

Lors de la mise en service de la porte, le spécialiste qualifié doit vérifier les risques potentiels et s'assurer que la porte est équilibrée et fonctionne correctement de façon à pouvoir être actionnée à la main. (EN 12604 et EN 12453).

+++ AVERTISSEMENT +++ AVERTISSEMENT +++

- Montrez à tous les utilisateurs comment faire fonctionner la porte SpeedRoller.
- Ne laissez pas des tiers (p. ex. des visiteurs) faire fonctionner la porte.

Le constructeur décline toute responsabilité en cas de dommage et/ou de blessure consécutifs au non-respect des instructions fournies dans ce manuel.

Ce produit ne peut être modifié ou complété que par le fournisseur.



## Important !

- Le champ d'application de cette porte SpeedRoller est défini dans la norme EN 13241.
- L'installation, la réparation, la maintenance et le démontage de la porte doivent être effectués par un spécialiste qualifié, conformément à la norme EN 12635

+ IMPORTANT +++ IMPORTANT +++ IMPORTANT +

### Utilisation prévue

Cette porte SpeedRoller doit être intégrée dans la zone d'accès de personnes pour garantir un passage sûr des marchandises et véhicules accompagnés ou non de personnes dans les environnements industriels et résidentiels. Le champ d'application de cette porte est déterminé par EN 13241.

### Fonctionnement la porte SpeedRoller

La porte s'ouvre par enroulement du tablier de la porte vers le haut (voir chapitre 8). Un moteur électrique entraîne l'arbre. Des montants guidant le tablier de la porte sont installés des deux côtés du tablier de la porte.

### 3 Utilisation erronée

- Ne placez jamais le moindre objet contre le tablier de la porte ou contre la rouelle supérieur.
- Ne fixez jamais d'éléments susceptibles d'augmenter le poids du tablier de la porte.
- N'utilisez jamais la porte comme un palan.
- N'ouvrez et ne fermez jamais la porte en utilisant un autre interrupteur que ceux qui ont été prévus pour ces opérations.

### 4 Conditions de Novoferm

Novoferm conditions, déposé à la Chambre de Commerce sous le No. 06067599. Version 2.0 datée du 1 Mars, 2017.



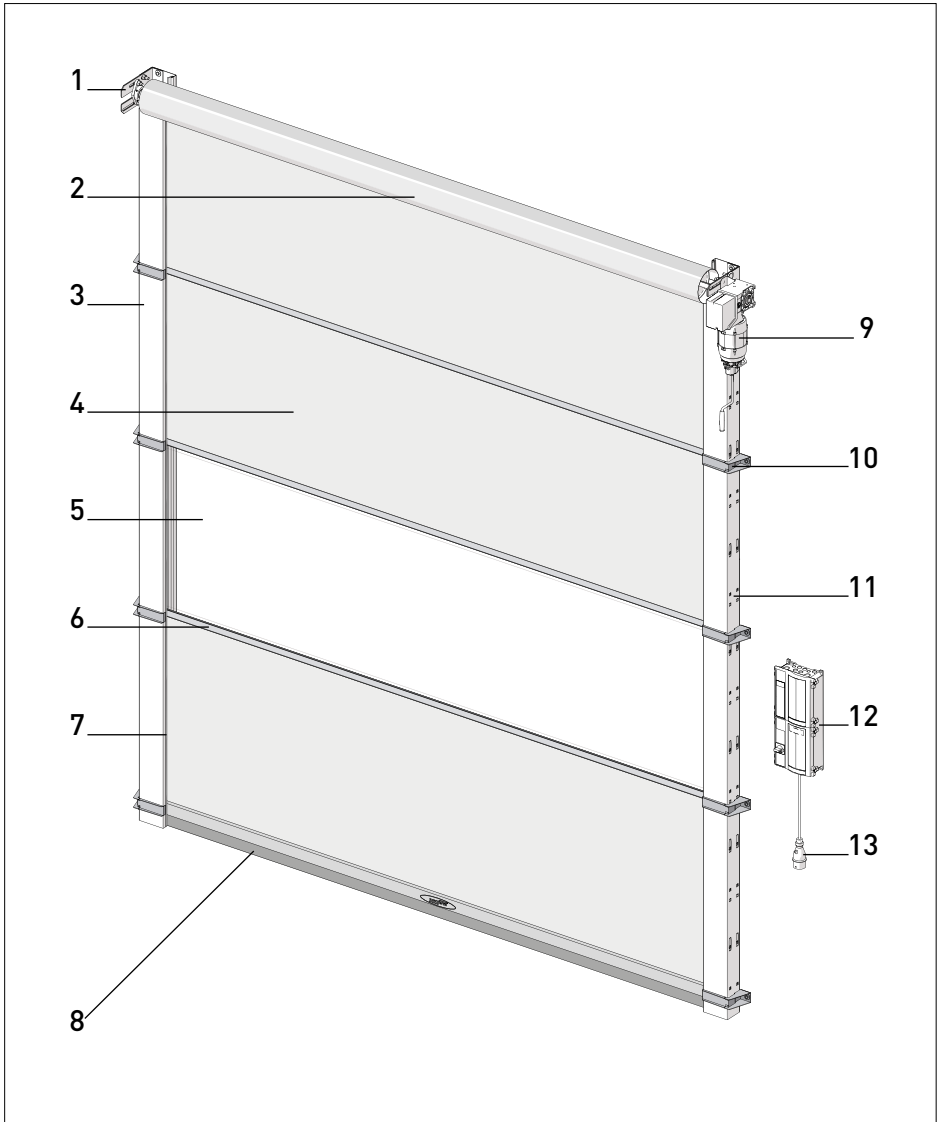

## 5 Éléments de la porte

- |   |  |    |                                    |
|---|--|----|------------------------------------|
| 1 | Console                                      | 8  | Plinthe basse (FlexEdge/HardEdge)* |
| 2 | Rouleau supérieur                            | 9  | Entraînement électrique            |
| 3 | Colonne                                      | 10 | Support de renforcement*           |
| 4 | Tablier de porte de 0,7mm/1,2mm* d'épaisseur | 11 | Rideau de lumière dans la colonne  |
| 5 | Fenêtre ou bande transparente*               | 12 | Coffret de commande                |
| 6 | profil de renforcement en aluminium*         | 13 | 230/400V connexion                 |
| 7 | Joints à brosse/caoutchouc*                  |    |                                    |

\* Selon de la configuration choisie.

## 6 Description du produit

La Novofem SpeedRoller Prime / Strong est une porte rapide motorisée destinée à être utilisée dans les ouvertures intérieures dans les bâtiments commerciaux, industriels et utilitaires. Elle offre des fonctions d'économie d'énergie, de suppression des courants d'air et de maîtrise du climat.

### 6.1 Spécifications et construction

La porte SR Prime / Strong est composée d'un tablier de porte enroulé par un rouleau électrique au dessus de l'ouverture. Le tablier de porte est composé de sections horizontales en plastique. La lame palpeuse du tablier de porte est composée d'un support en aluminium avec un joint inférieur en caoutchouc souple. Des canaux en U avec des joints à brosse guident le panneau de porte. Les guides forment une seule unité avec les consoles. Le rouleau supérieur et le moteur y sont montés.

### 6.2 Matériaux

Le montant est composé de deux canaux en acier galvanisé Sendzimir équipé de joints à brosse qui peuvent être démontés pour l'installation et l'entretien. Le rouleau horizontal est réalisé en acier. La traverse inférieure est réalisée en aluminium. Le tablier de la porte de 0,7 mm ou 1,2 mm d'épaisseur est réalisé en PVC renforcé. Le tablier de porte est équipé de profils de renfort en aluminium.

### 6.3 Couleur

La porte est disponible en bleu, rouge, gris, orange, jaune, noir ou blanc et est équipée de série d'une fenêtre.

### 6.4 Moteur

La porte est mue par un moteur électrique et un réducteur. Le rouleau supérieur est entraîné directement. Le côté entraîné peut se trouver soit à droite (de série), soit à gauche.

### 6.5 Fonctionnement/commande

- La porte est équipée de boutons-poussoirs (ouverte-arrêt-fermée) situés sur le fau avant du coffret de commande.

D'autres types d'opération pouvant être connectés à la commande standard sont:

- Boutons-poussoir, interrupteur à cordon ou fonctionnement radiographique avec un transmetteur portatif. Tous ces dispositifs fonctionnent comme suit : première manipulation, la porte s'ouvre, deuxième manipulation, la porte se referme.
- Fonctionnement radiographique avec transmetteur portatif à 3 boutons avec fonction ouverte-arrêt-fermée.

### 6.6 Dispositifs de sécurité

- En cas de coupure de courant, la porte peut être ouverte manuellement.
- Les montants sont équipés de série d'un rideau de lumière de sécurité. La porte ne se ferme pas si le rayon est coupé.
- La traverse inférieure est équipée d'un système de retenue en multilène (sans arrêt d'urgence).

### 6.7 Configuration pour la structure de montage et connexion

- Dans des conditions normales, aucune structure (construction) spéciale n'est nécessaire pour assembler et monter une porte SpeedRoller.
- Une connexion électrique nécessite une prise murale située à moins de 500 mm du boîtier de commutation (forme CEE 3~NPE/ 400 V/50 Hz/16 A). Elle est généralement installée à environ 1500 mm du sol sous le moteur.
- Le boîtier de commutation avec contrôleur de fréquence nécessite une prise murale située à moins de 500 mm du boîtier de commutation (forme CEE bleue, 1 x 230 V avec fusibles, 16 A lent équipé d'un interrupteur à courant différentiel résiduel (RCD) d'au moins 300 mA). Elle est installée par défaut à une hauteur d'environ 1500 mm du sol côté moteur.

## 6.8 Options

### Commande et fonctionnement

- Fonctionnement à l'aide de bouton-poussoir, interrupteur à cordon, cellules, rideau lumineux, radar, boucle d'induction ou radiographique.
- Arrêt à mi-hauteur (pour permettre aux personnes d'entrer)
- Interverrouillage en combinaison avec une autre porte.
- Spécifications d'alimentation électrique autres que 3N~400 V/50 Hz/16 A

### Dispositifs de sécurité

- Connexion de feux de circulation (rouge/vert ou rouge et vert)
- Lumière d'avertissement - gyrophare (orange ou rouge)

### Mise en œuvre

- Capot en plastique sur le rouleau supérieur
- Capot en plastique sur le rouleau et le moteur
- Montants et capot peints dans la couleur de votre choix ou dans une couleur RAL
- Traverse inférieure

## 7 Données techniques

### 7.1 Dimensions

- Largeur max **PRIME** 3500 mm **STRONG** 5000 mm
- Hauteur max. **PRIME** 3500 mm **STRONG** 5000 mm
- Surface max. **PRIME** 12,25 m<sup>2</sup> **STRONG** 25 m<sup>2</sup>
- Encombrement, côté moteur (hauteur du rouleau) **PRIME** 175 mm **STRONG** 175 / 200 mm
- Encombrement, côté moteur **PRIME** 285 mm **STRONG** 300 mm
- Encombrement, côté moteur pour équipement intégré **PRIME** min. 395 mm **STRONG** min. 410 mm
- Encombrement, montants **PRIME** 145 mm **STRONG** 145 mm
- Hauteur libre **PRIME** 350 mm **STRONG** 350 mm

### 7.2 Moteur

- Tension secteur standard : 3NPE~400 V/50 Hz/16 A
- Tension secteur au contrôleur de fréquence : LNPE~ 230 V/50 Hz/16 AT
- Indice de protection IP65
- Consommation **PRIME** max. 1,5 kW **STRONG** max. 2 kW

### 7.3 Performances

- sans convertisseur de fréquence
  - Vitesse d'ouverture max. 1,0 m/s
  - Vitesse de fermeture max. 1,0 m/s
- convertisseur de fréquence
  - Vitesse d'ouverture max. 2,5\* m/s
  - Vitesse de fermeture max. 0,5 m/s

\*dépendant du type et des dimensions de la porte

## 8 Fonctionnement et utilisation de la porte



### Avertissement

Une porte défaillante pourrait blesser des personnes ou endommager des objets. N'utilisez la porte que si elle n'indique aucune erreur ou panne.

Le mouvement de la porte pourrait blesser des personnes ou endommager des biens.

- Assurez-vous qu'aucun objet ni personne ne se trouve sur le trajet de la porte lorsque celle-ci est manipulée.
- Ne saisissez pas les montants ni le rouleau supérieur lorsque la porte est en mouvement.
- Ne placez jamais le moindre objet contre le tablier de la porte ou contre la rouleau supérieur.
- Ne fixez au tablier de la porte aucun composant susceptible de rendre le tablier de la porte plus lourd ou plus épais.
- N'utilisez jamais la porte pour lever des personnes ou des objets.

+ AVERTISSEMENT +++ AVERTISSEMENT +

Le système de commande permet un certain nombre de modes de fonctionnement différents :



### 8.1 Interrupteur homme mort OUVERTE [↑] / Interrupteur homme mort FERMEE [↓]

Maintenez le bouton [↑] enfoncé pour ouvrir la porte jusqu'à ce que la butée de fin de course OUVERTE soit atteinte, ou arrêtez le mouvement de la porte en relâchant le bouton. Pour fermer la porte, maintenez le bouton [↓] enfoncé (interrupteur homme mort) jusqu'à ce que la

butée de fin de course soit atteinte. La porte s'arrête immédiatement si vous relâchez le bouton [↓] pendant la fermeture de la porte.

### 8.2 Impulsion OUVERTE/Interrupteur homme mort FERMEE

Enfoncez brièvement le bouton [↑] ou utilisez l'émetteur d'impulsion externe pour ouvrir la porte jusqu'à ce que la butée de fin de course OUVERTE soit atteinte ou enfoncez le bouton [O] pour arrêter l'ouverture de la porte. Enfoncez le bouton [↑] pour ouvrir la porte plus loin. Maintenez le bouton [↓] enfoncé (fonction interrupteur homme mort) pour fermer la porte jusqu'à ce que la butée de fin de course soit atteinte. Si vous relâchez le bouton [↓] lors de la fermeture de la porte, cette dernière va immédiatement s'arrêter.

### 8.3 Impulsion OUVERTE / Impulsion FERMEE

Enfoncez brièvement le bouton [↑] ou utilisez l'émetteur d'impulsion externe pour ouvrir la porte jusqu'à ce que la butée de fin de course OUVERTE soit atteinte ou que le bouton soit enfoncé à nouveau pour arrêter l'ouverture de la porte. Enfoncez brièvement le bouton [↓] pour fermer la porte jusqu'à que la butée de fin de course FERMEE soit atteinte.

Une protection du côté fermeture (menu 35) doit être appliquée pour ce mode de fonctionnement.

Si la protection du bord de fermeture est activée pendant le mouvement de fermeture, la porte va arrêter de se fermer et inverser la direction du mouvement. L'activation de cette protection pendant l'ouverture de la porte ne va pas affecter le mouvement de la porte. En cas de défaillance, vous pouvez fermer la porte en utilisant le bouton [↓].

### 8.4 Fonctionnement 'Retour automatique'

Enfoncez brièvement le bouton [↑] ou utilisez l'émetteur d'impulsion externe pour ouvrir la porte jusqu'à ce que la butée de fin de course OUVERTE soit atteinte ou que le bouton [O] soit enfoncé à nouveau pour arrêter l'ouverture de la porte. Une fois que le délai d'ouverture paramétré expire, une période d'avertissement de 10 secondes s'écoule, après quoi la porte se ferme automatiquement.

Si vous enfoncez le bouton [O] lorsque la porte est en position OUVERTE ou lors de la FERMETURE, la porte reste dans sa position actuelle tant qu'une autre impulsion n'a pas été émise.

Si le menu 36 est paramétré sur "5" ou "6", la porte s'arrête pendant le mouvement suivant. La minuterie d'ouverture de la porte démarre à nouveau.

## 8.5 Mode "OUVERTE/FERMEE"

Même mode opérationnel que la régulation pour une voie de passage en utilisant des feux de circulation rouges/verts (fonctionnement avec feu de circulation en option, A800), mais le récepteur reste connecté au moteur.

Déroulement de l'opération pour les générateurs d'impulsions externes :

- Impulsion émise en position "FERMEE" : Le moteur démarre et amène la porte en position "OUVERTE".
- Émetteur d'impulsions pendant le mouvement vers la position "OUVERTE" : Sans influence, la porte continue à s'ouvrir.
- Impulsion émise en position "FERMEE" : La porte est fermée.
- Émetteur d'impulsions pendant le mouvement vers la position "FERMEE" : La porte s'arrête et commence à s'ouvrir.

## 8.6 Fonctionnement 'Retour automatique' raccourci par la rideau de lumière.

La rideau de lumière fonctionne comme décrit ci-dessus, mais l'interruption du circuit du rideau de lumière coupe le délai d'ouverture paramétré et la période d'avertissement commence. À la fin de la période d'avertissement, la porte se referme automatiquement.

## 8.7 Porte à moitié ouverte

Enfoncez le bouton **[1/2]** pour commander la porte en position 1/2 ouverte (menu 32). Cette fonction n'est pas disponible dans le mode interrupteur homme mort OUVERTE/ interrupteur homme mort FERMEE.

## 8.8 Éclairage et/ou témoin d'avertissement

La commande possède deux sorties à relais commutant l'éclairage ou le témoin d'avertissement (menus 45 et 46).

## 8.9 Fonction d'interrupteur à clé (option)

La commande est équipée d'une entrée pour un interrupteur à clé. Ce dernier offre une option permettant d'activer les fonctions suivantes (menu 50) :

1. Émetteur d'impulsions "OUVERTE - ARRET - FERMEE"
2. Le fonctionnement de la commande est bloqué.
3. Tous les éléments fonctionnels externes sont bloqués.
4. Le fonctionnement de la commande et de tous les éléments fonctionnels externes est bloqué.
5. Pendant une période de 10 secondes, le fonctionnement de la commande et tous les éléments fonctionnels externes est autorisé.
6. Passage du mode opérationnel à Impulsion OUVERTE/interrupteur homme mort FERMEE.
7. Seulement 1/2 porte ouverte

## 8.10 Unités de commande/émetteurs d'impulsions externes

La porte peut être ouverte et fermée via des unités de commande/émetteurs d'impulsions externes

## 8.11 Transmetteur portable sans fil (option)

- Clé : Démarrage  
Émettre la première impulsion : Le moteur démarre amène la porte à sa fin de course OUVERTE ou FERME paramétrée.
- Émission d'une impulsion pendant le mouvement: La porte s'arrête.
- Émettre une autre impulsion : La porte continue de se déplacer dans la direction opposée.

## Fonctionnement 'Retour automatique'

Impulsion : Porte ouverte.

Clé pour porte à moitié ouverte :

Fonction identique à celle de la clé de démarrage, mais la porte n'est qu'à moitié ouverte dans la position prédéfinie.

Clé : Fonction d'éclairage

La fonction d'éclairage commande une lampe continue qui peut être allumée et éteinte indépendamment du mouvement de la porte.

## 8.12 Message service

Lorsque la commande détecte qu'un contrôle est en cours, le message service s'allume. Prenez contact avec votre spécialiste dans ce cas.

## 9 Dispositifs de sécurité

La porte peut être équipée d'un moteur disposant d'un dispositif antidéroulement intégré.

Un rideau de lumière est appliqué en standard.

### 9.1 EasyRepair commande Tormatic

Feuille de route lorsque le système 'EasyRepair s'est activé: **Code d'erreur: E06**

- Maintenez la touche [↕] enfoncée pendant 5 secondes. (la porte se trouve en commande homme mort).
- Mettez le vantail de la porte dans une position accessible avec les touches [↑][↕].
- Réparez le système EasyRepair en faisant glisser le Slider depuis le bas de la Basis.

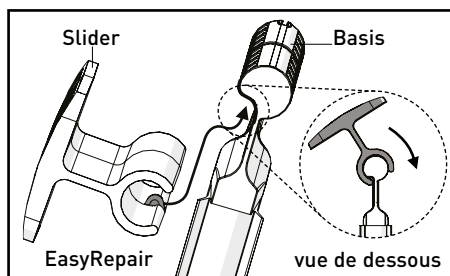

- Ouvrez la porte complètement avec la touche [↑].

### 9.2 Rideau de lumière de sécurité

Il est installé dans l'ouverture de la porte et couvre la porte du sol à une hauteur jusqu'à 2500 mm. Si le rayon infrarouge est coupé par un objet lorsque vous refermez la porte, la porte s'immobilise avant de s'ouvrir complètement. La porte se referme une fois le délai paramétré écoulé (et pour autant que le rideau de lumière soit libre). Le rideau de lumière n'a aucun effet en position fermée ou lors de l'ouverture.

## 10 Réglages

### 10.1 Réglage de la minuterie

La minuterie est réglée en utilisant le paramètre 44 comme décrit dans le manuel de commande.

### 10.2 Réglage du rideau de lumière de sécurité

Si le rayon du rideau de lumière n'est pas coupé, une LED rouge s'allume (au-dessus du rideau de lumière). Si la LED ne s'allume pas alors que le rayon du rideau de lumière n'est pas coupé (aucun objet dans l'ouverture), cela signifie que le rideau de lumière n'est sans doute pas correctement aligné sur le réflecteur. Dans ce cas, le rideau de lumière doit être redirigé vers le réflecteur. Si le réflecteur du rideau de lumière est sale, ou si le rideau de lumière est dirigé vers le bord du réflecteur, la LED rouge située sur le rideau de lumière clignote pour indiquer qu'un réglage est nécessaire.

Tous les autres réglages doivent être effectués par des techniciens qualifiés.

## 11 Maintenance

### Généralités

Tous les points de rotation s'auto-lubrifiant et ne nécessitent donc aucune maintenance. Dans des conditions extrêmes (environnements agressifs), nous vous recommandons de lubrifier tous les points de rotation tous les six mois (ou selon les nécessités).



## Important !

**Toute maintenance annuelle non effectuée par un centre de service qualifié utilisant des pièces d'origine rendra la garantie caduque. (Veuillez prendre contact avec votre revendeur).**

**+ IMPORTANT +++ IMPORTANT +++ IMPORTANT +**

### 11.1 Chaque jour

Retirez toute la saleté et les obstacles qui pourraient entraver le bon fonctionnement de la porte.

### 11.2 Chaque semaine

Vérifiez que le moteur ne fuit pas.

Vérifiez que la porte n'est pas endommagée.

Vérifiez que la porte fonctionne correctement.

## 11.3 Chaque mois

Vérifiez le bon fonctionnement du frein moteur. Ce dernier doit émettre un clic audible lorsque vous ouvrez et fermez la porte.

## 11.4 Chaque année

Le fonctionnement et l'état de la porte doivent être contrôlés une fois par an par un technicien qualifié. Un contrat de maintenance peut être conclu pour ces opérations de service. Si la porte est utilisée dans des conditions extrêmes, les contrôles peuvent être effectués plus souvent en concertation avec Novoferm.

## 11.5 Nettoyage du tablier de la porte

Le tablier de la porte est réalisé en PVC. N'utilisez aucune substance corrosive, mais uniquement de l'eau, un savon neutre ou un produit spécial pour nettoyer les tabliers de porte.

## 11.6 Pièces d'usure

Afin que la porte reste en permanence en bon état, les pièces suivantes sujettes à l'usure doivent être remplacées une fois par an ou tous les 100.000 mouvements de porte, en fonction de la première situation qui se produit :

Pour la Novoferm SpeedRoller :

- le frein moteur
- les brosses des joints ou en caoutchouc

Lorsque vous utilisez un contrôleur de fréquence, le frein moteur doit être remplacé au bout de 500.000 mouvements de porte. Les guides en plastique doivent également être remplacés au bout de 500.000 mouvements de porte.

## 12 Erreurs

### 12.1 Erreurs que vous pouvez réparer vous-même

- La porte ne répond plus du tout.

1. Vérifiez la tension, à savoir si la porte est raccordée au secteur.
2. Notez le code d'erreur s'affichant à l'écran de la commande. Recherchez ce code d'erreur dans le manuel pour trouver ce qu'il signifie et si vous pouvez restaurer le système. Si ce n'est pas le cas, signalez le code d'erreur à votre centre de service.

- La porte ne se ferme plus.

1. Vérifiez la connexion et le réglage de la cellule photoélectrique de sécurité (voir points 10 et 11 du chapitre 5).
2. Une commande externe a-t-elle été activée ? (Par exemple, il peut y avoir un objet métallique sur une boucle d'induction !)

### 12.2 Erreurs que vous ne pouvez PAS réparer vous-même

Munissez-vous des informations suivantes avant de prendre contact avec votre centre de service :

- Le numéro de série indiqué sur la plaquette signalétique. Elle se trouve sur un des montants et/ou sur le boîtier de commande.
- L'armoire de commande est équipée d'un écran sur lequel les codes d'erreur s'affichent. Veuillez fournir ce code d'erreur à votre centre de service.

**Conseil :** Vous pouvez également retrouver ce code d'erreur dans le manuel de l'armoire de commande. Vous pouvez utiliser le code d'erreur pour restaurer des erreurs simples sans aide.



## Important !

Le frein et les brosses (Economic) ou les joints (Economic Food) doivent être remplacés chaque année ou après 100.000 mouvements de porte, en fonction de la première situation qui se produit. Voir 11.6

+++ IMPORTANT +++ IMPORTANT +++

# Vérification à la livraison

13

**CHECK**

1	_____	✓
2	_____	✓
3	_____	✓
4	_____	✓
5	_____	✓
6	_____	✓
7	_____	✓
8	_____	✓
9	_____	✓
10	_____	✓
11	_____	✓

**Conformity**

1	_____	✓
2	_____	✓
3	_____	✓
4	_____	✓
5	_____	✓
6	_____	✓
7	_____	✓
8	_____	✓
9	_____	✓
10	_____	✓
11	_____	✓

FR

- Vérifiez tous les dispositifs de sécurité de la porte et réglez-les si nécessaire.
- Vérifiez toutes les fonctions de la porte à l'aide de la check-list et signez la liste complétée.
- La **Déclaration de conformité CE** doit être complétée par le technicien.

## Check-list

Emplacement de la porte:

Mise en service le:

**1** **Plaque signalétique porte** approuvée

- |    |                                   |                          |
|----|-----------------------------------|--------------------------|
| 1. | État du tablier de la porte       | <input type="checkbox"/> |
| 2. | Fixation rouleau de porte         | <input type="checkbox"/> |
| 3. | Fixation poutre inférieure        | <input type="checkbox"/> |
| 4. | Soudures dans le tablier de porte | <input type="checkbox"/> |
| 5. | Billes *                          | <input type="checkbox"/> |
| 6. | Profils de renfort *              | <input type="checkbox"/> |

**2** **Poutre inférieure** approuvée

- |    |                   |                          |
|----|-------------------|--------------------------|
| 7. | Guides            | <input type="checkbox"/> |
| 8. | Joint inférieur * | <input type="checkbox"/> |
| 9. | Retenue *         | <input type="checkbox"/> |

**3** **Montant** approuvée

- |     |                              |                          |
|-----|------------------------------|--------------------------|
| 10. | Fixation du montant au mur   | <input type="checkbox"/> |
| 11. | Fixation des consoles au mur | <input type="checkbox"/> |
| 12. | Bosses/éraflures             | <input type="checkbox"/> |
| 13. | Joint latéral fixe           | <input type="checkbox"/> |

**4** **Moteur** approuvé

- |     |                                     |                          |
|-----|-------------------------------------|--------------------------|
| 14. | Fixation                            | <input type="checkbox"/> |
| 15. | Fuites                              | <input type="checkbox"/> |
| 16. | Frein moteur (clac audible)         | <input type="checkbox"/> |
| 17. | Réglage des butées de fin de course | <input type="checkbox"/> |

**5** **Système de tension et d'équilibrage \*** approuvé

- |     |  |                          |
|-----|--|--------------------------|
| 18. | Courroie / élastique                     | <input type="checkbox"/> |
| 19. | Fixation de la courroie / de l'élastique | <input type="checkbox"/> |
| 20. | Poulies de renvoi                        | <input type="checkbox"/> |
| 21. | Disques d'enroulement                    | <input type="checkbox"/> |
| 22. | Ressort *                                | <input type="checkbox"/> |
| 23. | Boucles *                                | <input type="checkbox"/> |
| 24. | Boucle serrée *                          | <input type="checkbox"/> |



- 6 Commandes** approuvé
- 25. Boutons-poussoirs sur le boîtier
  - 26. Interrupteur d'arrêt
  - 27. Câblage général

- 7 Fonctionnement** approuvé
- 28. Boutons-poussoirs\*
  - 29. Interrupteur à cordon\*
  - 30. Rideau de lumière \*
  - 31. Radar \*
  - 32. Boucle d'induction \*
  - 33. Récepteur \*
  - 34. Transmetteur manuel \*
  - 35. Interrupteur à clé \*

- 8 Sécurité** approuvé
- 36. Rideau de lumière de sécurité \*
  - 37. Lame palpeuse \*
  - 38. Barrage lumineux \*
  - 39. Infrarouge \*

- 9 Capot \*** approuvé
- 40. Fixation
  - 41. Étanchéité du joint

- 10 Divers** approuvé
- 42. Autocollant de maintenance
  - 43. Plaque signalétique

\* le cas échéant

## Déclaration de l'installateur et/ou de la société chargée de l'installation

Nous déclarons que nous nous sommes conformés aux instructions du constructeur conformément à **EN13241 Norme produit sur les systèmes de portes commerciales Annexe IIA.**

Cachet de la société :

Société chargée de l'installation :

Lieu de livraison :

Rue et numéro :

Date :

Code postal / Localité :

Nom du monteur :

Téléphone / fax :

Signature du monteur :











## Nederlands

Alle rechten voorbehouden. Niets in deze uitgave mag worden vervaelvouddig en/of openbaar gemaakt door middel van druk, fotokopie, microfilm of op welke andere wijze dan ook, zonder voorafgaande schriftelijke toestemming van de leverancier. Dit geldt ook voor de bijbehorende tekeningen en schema's.

De leverancier behoudt zich het recht voor om onderdelen op elk gewenst moment te wijzigen, zonder voorafgaande of directe kennisgeving aan de afnemer. De inhoud van deze uitgave kan eveneens gewijzigd worden zonder voorafgaande waarschuwing.

Voor informatie betreffende afstellingen, onderhoudswerkzaamheden of reparaties waarin deze uitgave niet voorziet, wordt u verzocht contact op te nemen met uw leverancier.

Deze uitgave is met alle mogelijke zorg samengesteld, maar de leverancier kan geen verantwoording op zich nemen voor eventuele fouten in deze uitgave of voor de gevolgen daarvan.

## Deutsch

Alle Rechte vorbehalten. Diese Unterlage einschließlich aller Zeichnungen, Schemata etc. darf nicht ohne unser ausdrückliche schriftliche Genehmigung durch Druck, Fotokopie, Mikrofilm oder in irgendeine andere Form vervielfältigt und/oder verbreitet werden. Das gleiche gilt für Auszüge und Ausschnitte.

Der Lieferant behält sich das Recht vor, jederzeit Teile zu ändern, ohne zuvor den Abnehmer davon in Kenntnis zu setzen. Der Inhalt dieser Ausgabe kann ebenfalls ohne vorherige Bekanntgabe geändert werden.

Informationen zu Einstellungen, Wartungsarbeiten oder Reparaturen, die nicht in dieser Ausgabe aufgeführt sind, erhalten Sie bei Ihrem Lieferanten.

Diese Ausgabe wurde mit größtmöglicher Sorgfalt erstellt. Allerdings übernimmt der Lieferant keine Verantwortung für eventuelle Fehler in dieser Ausgabe, ebensowenig trägt er die sich eventuell daraus ergebenden Konsequenzen.

## Français

Tous droits réservés. Il n'est pas autorisé de reproduire ou publier des parties de ce document, sous forme de tirages, photocopies, microfilm ou par quelque autre procédé que ce soit, sans avoir obtenu au préalable la permission écrite du fournisseur. Cela vaut également pour les schémas et autres illustrations annexes.

Le fournisseur se réserve le droit de modifier des pièces ainsi que le contenu de cette publication à tout moment sans notification préalable ou directe.

Vous êtes priés de prendre contact avec le fournisseur si vous désirez des informations sur des réglages, opérations d'entretien ou réparations dont ce document ne traiterait pas.

Cette publication a été réalisée avec le plus grand soin possible; le fournisseur ne peut toutefois assumer la responsabilité des erreurs qu'elle contiendrait et de leurs conséquences.



**NOVOFERM NEDERLAND B.V.**

Tel.: +31 (0)418 654 700

E-Mail: [industrie@novoferm.nl](mailto:industrie@novoferm.nl)

[www.novoferm.nl](http://www.novoferm.nl)



*Intelligent Door Solutions*